

YILDIZ ÜNİVERSİTESİ
FEN BİLİMLERİ ENSTİTÜSÜ

OTEL FONKSİYONU KAZANDIRILMAYA YÖNELİK İSTANBUL
HAN VE KERVANSARAYLARI ÜZERİNE BİR ARAŞTIRMA

YÜKSEK LİSANS TEZİ

MİMAR SERAP ES

TEZ YÖNETİCİSİ : PROF. ALİ DÜZGÜN

İSTANBUL — 1992

60 000-

YILDIZ TEKNİK ÜNİVERSİTESİ
KÜTÜPHANE DOKÜMANTASYON
DAİRE BAŞKANLIĞI

Kot R 151
:...539.....
Alındığı Yer :..Fen Bilimleri Ens.....
.....
Tarih :...23.12.1993.....
Fatura :.....-.....
Fiyatı :...60.000.-TL.....
Ayniyat No :...3/5.....
Kayıt No :...50001.....
UDC :...720.....
Ek :.....

A

YILDIZ ÜNİVERSİTESİ
FEN BİLİMLERİ ENSTİTÜSÜ



OTEL FONKSİYONU KAZANDIRILMAYA YÖNELİK İSTANBUL
HAN VE KERVANSARAYLARI ÜZERİNE BİR ARAŞTIRMA

YÜKSEK LİSANS TEZİ

MİMAR SERAP ES



TEZ YÖNETİCİSİ: PROF. ALİ DÜZGÜN

İSTANBUL – 1992

İÇİNDEKİLER

ÖZET	v
SUMMARY	vi
GİRİŞ	vii
BÖLÜM I	1
I.1. KONAKLAMA YAPILARININ TARİHÇESİ	2
I.1.1. Han ve Kervansarayların Tanımı ve Doğuşu	2
I.1.2. Ülkemiz Sınırları İçinde Bulunan Selçuklu Kervansaray Yapıları	3
I.1.2.1. Selçuklu Kervansaraylarının Çeşitleri	5
I.1.2.2. Selçuklu Kervansaraylarına Ait Plan Tipleri	6
I.1.3. Osmanlı Devri Kervansaray Yapıları	9
I.1.3.1. Osmanlı Kervansaraylarının Çeşitleri	12
I.1.3.2. Osmanlı Kervansaraylarına Ait Plan Tipleri	13
I.1.4. Selçuklu ve Osmanlı Kervansaraylarının Benzerlikleri ve Farklılıkları Üzerine İrdeleme	16
I.1.5. Han ve Kervansaraylara Yeni Fonksiyon Kazandırmanın Gereği ve Önemi	17
BÖLÜM II	
II.1. HAN VE KERVANSARAYLARA YENİ FONKSİYON KAZANDIRMANIN SAĞLAYACAĞI YARARLAR	19
II.1.1. Kültür Mirasının Korunması ve Yeni Nesillere Aktarılması	19
II.1.2. Turizmin Gelişmesine Katkı Sağlaması	20
II.1.3. Ülke Halkının Geçmişi Hakkında Bilinçlendirilmesi ve Benliğinin Kazandırılması	21
II.1.4. Mevcut Han ve Kervansaray Yapılarının Toplumun Yeni Gereksinimlerini Karşılama	22
II.2. YENİ FONKSİYON KAZANDIRILMASINDA DİKKAT EDİLECEK FAKTÖRLER	23

II.3. HAN VE KERVANSARAYLARA KAZANDIRILACAK GÜNÜMÜZ GEREKİNİMİNE EN UYGUN İŞLEVİN ARAŞTIRILMASI	23
--	----

BÖLÜM III

III.1. HAN VE KERVANSARAYLARA EN UYGUN İŞLEV OLARAK OTEL FONKSİYONUNUN SEÇİM NEDENLERİ	26
III.2. GÜNÜMÜZ OTEL TASARIMI İÇİN GEREKLİ ÖNBİLGİLER	26
III.2.1. Otel Çeşitleri	26
III.2.2. Otel İhtiyaç Programı, İlişki Şeması ve Matrisi	28
III.3. GÜNÜMÜZ OTEL İŞLEVİNİN KERVANSARAY TİPİNE UYGUNLUĞUNUN BELİRLENMESİ	32
III.4. OTEL İŞLEVİ KAZANDIRILMIŞ EDİRNE RÜSTEM PAŞA KERVANSARAYI VE OTEL İŞLEVLİ HAN ODALARI ÜZERİNE BİR İNCELEME	32

BÖLÜM IV

IV.1. OTEL FONKSİYONU KAZANDIRMAK İÇİN YAPILAN BU ÇALIŞMADA İSTANBUL HANLARININ SEÇİLME NEDENLERİ VE ÖZELLİKLERİ	55
IV.2. İSTANBUL HANLARINA OTEL İŞLEVİ KAZANDIRILMASI SONUCU OLUŞACAK OLUMLU VE OLUMSUZ ETKENLER	57
IV.2.1. Olumlu Etkenler	57
IV.2.2. Olumsuz Etkenler	58
IV.2.3. Çözüm Önerileri	59
IV.3. İSTANBUL HANLARI VE BULUNDUKLARI YERLER HAKKINDA GENEL BİLGİ	62
IV.3.1. Otel Fonksiyonu Kazandırılacak En Uygun İstanbul Hanlarının Tespiti	64
IV.3.2. Örnek Olarak Seçilen Laleli Taşhan Hakkında Genel Bilgi	65
IV.3.2.1. Laleli Taşhan'ın Günümüzdeki İşlevi ve Önerilen İşlevler	85

IV.3.2.2. Laleli Tařhan'ın Otel İřleviyle Kullanımına Yönelik Çalıřmalar	92
IV.3.3. Tařhan'a Arařtırma Sonucu Hazırlanan Otel Fonksiyonu Kazandırılmasına Yönelik Tasarım Projesi	98
SONUÇ	115
KAYNAKÇA	117
ÖZGEÇMİŐ	120

ÖZET

Araştırmadan günümüzde atıl durumda bulunan tarihi konaklama yapılarının tekrar yaşatılması hedeflenmektedir. Bunun için fonksiyon kazandırılmaları gerektiğine değinilmektedir. Eldeki bulguar yardımıyla fonksiyon olarak dönemindeki kullanıma paralellik teşkil etmesi düşünülmektedir.

Giriş bölümünde, Ülkemizde han ve kervansarayların atıl durumda olduklarından ve bu binaların sürekliliğini sağlamak için fonksiyon kazandırılmaları gerekliliğinden bahsedilmektedir.

Birinci bölümde, fonksiyon kazandırmada, kervansaraylar arasında en uygun plan tipine sahip olanının tespiti için yapılar gruplanmaya çalışılmaktadır. Ayrıca hedeflenen amaç için veri teşkil edecek, tarihi özelliklerinden bahsedilmektedir.

İkinci bölümde, Han ve Kervansaraylara fonksiyon kazandırmanın çeşitli yönlerden sağlayacağı faydalara değinilmektedir. Fonksiyon kazandırılırken de çeşitli faktörlere dikkat edilmesi gerektiğinden bahsedilerek han yapılarına en uygun olan işlevlerin araştırılmasına çalışılmaktadır.

Üçüncü bölümde, han ve kervansarayların dönemindeki kullanımlarına paralellik teşkil etmesi ve uygun mekanlara sahip olması açısından otel amaçlı kullanım için uygun görüldüğüne değinilmektedir. Kazandırılacak otel işlevine katkı sağlaması açısından oteller hakkında genel bilgilerden bahsedilmekte ve otel işlevi kazandırılmış bir örnek üzerinde inceleme yapılmaktadır.

Dördüncü bölümde; otel fonksiyonu kazandırmak için İstanbul hanlarının seçilme nedenlerine ve özelliklerine değinip hanlarının buldukları yerler hakkında bilgiler verilerek fonksiyon kazandırılmaları sonucu çıkabilecek olumlu ve olumsuz özellikler irdelenmiş ve çözüm önerilerinde bulunulmuştur. Örnekleme için en uygun hanların tespitine çalışılarak, bulunduğu konum v.b. nedeniyle Taşhan seçilmiştir. Laleli Taşhan'ın tarihi ve günümüz durumu hakkında genel bilgiler verilerek Taşhan'a bir tasarım projesi önerilmiştir.

SUMMARY

The aim of the reserach is to return back to life the historical stop over inns. It is mentioned to the necessary of them to be functionalized. As, it is also mentioned that they must be at least converted to a Hotel in accordance with the clues remained today in order to supply the parallel function as it was in origin.

In entrance chapter, the inns in our country are ruined and unrestored. On the other hand the existing Hotels are not in satisfied capacity which answer the need. For that reason it is mentioned that the inns must be used to answer the need.

In Chapter I, the buildings are being classified in order to find out that which Inn has most suitable out-let to refunctionalized. Also it is mentioned the historical functions in order to show a clue for desired aim. By that way the need of protection of those useless inns is remembered.

In Chapter 2 the use of refunctionalized is told in this chapter and also mentioned the most suitable unction should be researched.

In Chapter 3, mentioned the reasons of re-use of inns as hotels and general information about hotels as scale of planning. And separately a research is being explained which made on a hotel refunctionalized inn.

In Chapter 4, mentioned the specialities of Istanbul Inns and the reason why they are being chosen. In conclusion, it is mentioned positive and negative effect and some alternatives being shown. In addition of all thes it is found out that Laleli Taşhan has most suitable outlet and situation and a Hotel project being proposed.

GİRİŞ

Kendi toplum yapısı içinde pazar bulamayan insanođlu daima diđer toplumlara ulaşmanın çarelerini aramıştır. Bu arayış seyahat etme gerekliliđini de beraberinde getirmiştir. İnsanların seyahat dolayısıyla yayılma alanı genişledikçe de geçici konaklama ihtiyaçları doğmuştur.

Günümüze kadar ulaşmış ve yapıldıkları döneme göre farklılıklar gösteren tarihi eserler arasında oldukça yoğun olarak bulunan Han ve Kervansarayların çođu günümüzde yok olmaya terk edilmişlerdir. Korunması yaşatılması ve yeni nesillere aktarılması gereken mirasımızın hergün yavaş yavaş yok olması ülkemizin kültür zenginliğini kaybetmesine neden olmaktadır.

Menzil niteliğinde olan birçok han ve kervansaraydan zaman içinde deđişen yolların dışında kalanlar, terk edilmiş, şehir içinde olanlarsa yine deđen çevresinden soyutlanmış ve yanlış işlevlerle hırpalanmıştır. Günümüzde bu atıl durumda bulunan hanların yeni nesillere aktarılması ve bakımlarının sürekli yapılmaları için birçok kez vurgulandıđı gibi korunması ve yaşatılması gerekmektedir.

Bunların dışında mevcut konaklama tesislerinin gerek sayısı, gerekse uygulama yönünden yetersizliđi, ülkemizin turizmden elde edebileceđinin çok altında bir gelirle yetinmesine sebebiyet vermesinden dolayı, Yeni Konaklama yapılarına ihtiyaç duyulmaktadır. Bu ihtiyaç ekonomik ve sınırlı arsa açısından problem yaratmaktadır.

Döneminde tarihi çevresiyle oluşmuş ve çevresel istekleriyle çözümlenmiş olan han ve kervansaray yapıları tekrarlanan modülleri ve diđer uygun mekanlarıyla bu gereksinime kısmen cevap verebilecek niteliktedir.

I.I. K...

I.I.I.

nakl...
lurı Ge...
deni...

mesa...
yuker...

BÖLÜM I

den f...
çarp...
lümü...

isa'...
belir...
da k...
gibi...
ler d...
mad...

lere...

(1)

(2)

I.1. KONAKLAMA YAPILARININ TARİHÇESİ

I.1.1. HAN VE KERVANSARAYLARIN TANIMI VE DOĞUŞU

Hanlar, karayolu ulaşımının hayvanlarla ve araba ile yapıldığı devirlerin konaklama tesisleridir. "Tücc arlar, hacılar ve iş için seyahat edenleri eşyaları ve hayvanları ile barındıran ve onlara yatacak, yiyecek temin eden binalara han ve kervansaray denir(1)".

"Han ve kervansaraylar ayrı ayrı yapılardır. Daha çok şehirler arasındaki uzun mesafeler ve ıssız yerlerde yapılmış olan konaklama yerlerine kervansaray, meskun yerlere yakın ve şehirler içinde aynı vazifeyi gören binalara da han denilmektedir(2)*.

Hanlar kervansaray yerine kullanılmasına rağmen mimari ve fonksiyon yönünden farklılık göstermektedirler. Kervansaraylar genellikle şehirlerarası olup bünyesinde çarşı, hamam ve ahır gibi kısımları barındırmakta, ancak şehir hanlarında bu gibi bölümler pek bulunmamaktadır.

Han ve kervansaraylarımızın doğuşu çok eski yıllara uzanmaktadır. Hazreti İsa'nın annesi Meryem, Bertleme yaptığı seyahat sırasında bir handa konaklar. İncil'in belirttiğine göre bu handa hiç oda olmadığı için, Meryem ana bir ahırda yatmak zorunda kalır. Günümüzde otel ve motellerin öncüsü olan bu han, o dönemin bütün hanları gibi, sahibinin ailesi ile birlikte oturduğu kendi evinden başka bir şey değildi. Misafirler dinlenmek ve temel ihtiyaçlarını karşılamak için buralarda konaklıyor ve hiç tanımadıkları diğer seyyahlarla aynı odayı paylaşıyorlardı. Ancak bu özel konutların turistlere ayrılan kısımları pis ve haraptı. Burada yolcular kendi kendilerine servis yapıyor-

(1) Akozan, Ferudun, "Türk Han ve Kervansarayları", Türk Sanatı Tarihi Araştırma ve İncelemeleri, İstanbul 1963, D.G.S.A. Yayınları, s.133.

(2) Berkol, Feramuz, "Türk Vakıf Kervansarayları ve Bugün Turizm Hizmetinde Kullanılmaları", Vakıf Dergisi, Sayı x, s.345.

lardı. Bu tür hanların pek emniyetli olduğuda söylenemezdi(1).

"Altıncı yüzyıla gelinceye değin, yiyecek ve barınma imkanına gerek duyan insan sayısı sınırlıydı. Çok az insan seyahat ediyor ve geceyi genellikle dışarda uyuyarak geçiriyorlardı(2)".

Konaklama tesislerinin ilk örnekleri batıda hanların doğuda da kervansarayların inşasıyla başlamıştır. Kervansarayların ilk ve mükemmel örnekleri Anadolu Selçuklu İmparatorluğunda görülür.

İlk örnekler "ya askeri amaçlı ya da posta işlerini sağlamak için yapılmışlardır. Hiçbiri halka inen, ona mal olan yapılar değildirler. Zorunlu durumlarda bir iki kez askerler içinde kullanılmış olsalar bile, gerçek nitelikleriyle, kamu için çalışan, toplumsal, sosyal kültürel içerikli yapılardır.

I.1.2. ÜLKEMİZ SINIRLARI İÇİNDE BULUNAN SELÇUKLU KERVANSARAY YAPILARI

Selçuklu Kervansarayları, sadece müşterilerin konaklayacağı yerler olarak değil, aynı zamanda eşkiyaların saldırılarına karşı koyabilecekleri yerler olarak, ticaret yolları üzerinde belirli aralıklarla inşa etmişlerdir. Kervansaraylar arasındaki mesafe bir devenin en fazla katedeceği yol kadardı. Kervanlar, hava karamadan diğer kervansarayya ulaşmak zorundaydılar.

Selçuklular binaları kale görünümlü ve savunma amaçlı olarak yaparak güvenceyi bir ölçüde sağlamışlardır. Ancak güvence için bundan başka önlemlerde almışlardır. Örneğin bir kervanın başına yolda bir iş gelse oradaki halk cezalandırılır. Fazla vergi alınır. Kervanların başına hiçbirşeyin gelmediği yerdeki halk ise mükafatlandı-

(1) Kültür ve Turizm Bakanlığı Eğitim Dairesi Başkanlığı Yayınları; Konaklama Endüstrisine Giriş. Ankara 1983, s.3.

(2) Kültür ve Turizm Bakanlığı Eğitim Dairesi Başkanlığı Yayınları; Konaklama Endüstrisine Giriş. Ankara 1983, s.3.

rılırdı(1).

Selçuklular Türk Konukseverliğinden dolayı kervansaraylara gelen yolculardan para almamışlardır. Buraları o kervansaraya vakfedilmiş bir vakfın veya hayırsahibi bir zenginın bağışlarıyla idare edilirmiş.

"Kervansaraylarda, karşılanan ihtiyaçlar için ücret alınmazdı. Kervansaraylarda gelir gideri yönetecek görevliler ve bunların yerleri vardı. Yatakhane, aşhane, erzak anbarı tecimsel mallar için depolar, hayvanlar için ahır, samanlıklar, mescit, hamam, eczane, yolcuların ayakkabılarını onarmak, ya da onarılmayacak derecede olanların yenisini yapıp verecek ayakkabıcı, hayvanların nallanması için nalbant, nalbantlar için yerler, yolculara kesilmek için yandaki merada koyun sürüleri besleniyordu. Müslüman-Kafir, hür-köle her yolcuya eşit olarak günde bir kilogram ekmek, 250 gr pişmiş et ve bir çanak yemek veriliyormuş. Her cuma akşamı balla karıştırılmış ekmek... Burada yoksul bir yolcu da, bir sultan da konuk ediliyordu(2).

-
- (1) Bektaş,Cengiz; "Selçuklu Kervansaraylar", Türkiye'de son on yılda Turizm yapıları uygulamaları sempozyumu, Y.Ü. 6,7 Nisan 1989.
 - (2) Bektaş,Cengiz; "Selçuklu Kervansaraylar", Türkiye'de son on yılda Turizm yapıları uygulamaları sempozyumu, Y.Ü. 6,7 Nisan 1989.

I.1.2.1. SELÇUKLU KERVANSARAYLARININ ÇEŞİTLERİ

SELÇUKLU KERVANSARAYLARI

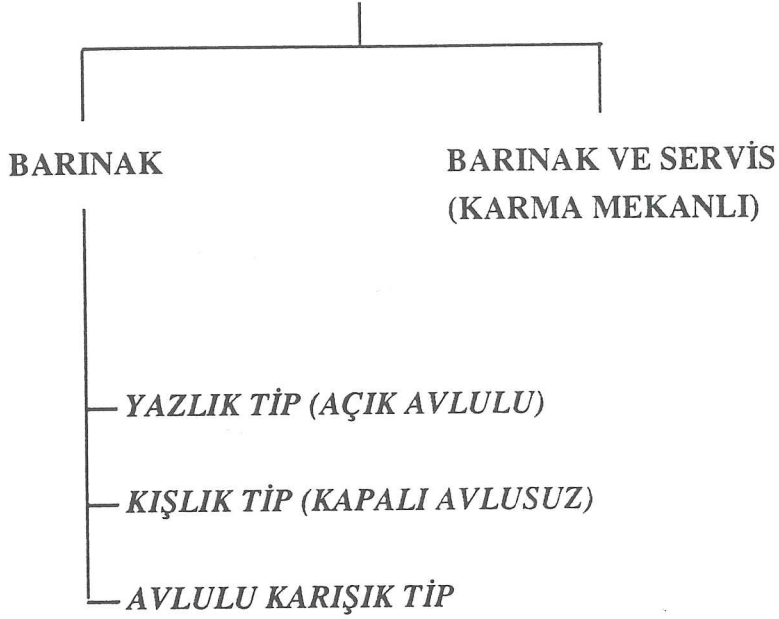

I.1.2.2. SELÇUKLU KERVANSARAYLARINA AİT PLAN TİPLERİ

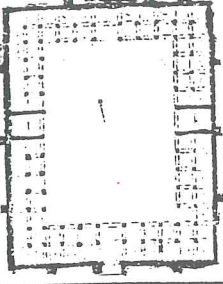
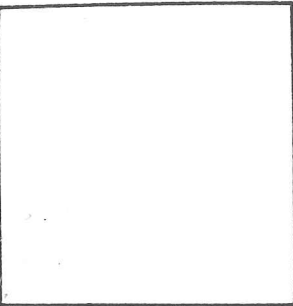
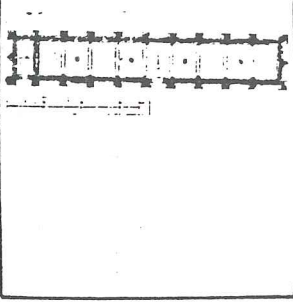
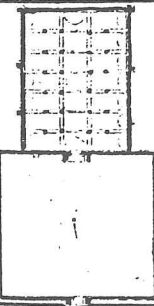
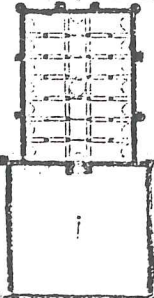
1	PLAN	YERİ	YAPILDIĞI DÖNEM	PLAN ÖZELLİKLERİ
YAZLIK TİP (AÇIK AVLULU)				
WVDİR HAN		Antalya Korkut-eliyolu üzerinde Antalya il merkezine 20 km mesafede	I. İzzettin Keykavus zamanında (1210-1219) yılları arasında yaptırılmıştır.	52x71m Avlulu Tek katlı
KISLIK TİP (KAPALI AVLUSUZ)				
SUSUZ HAN		Antalya, Burdur Karayolu üzerinde. Antalyadan 75km uzaktadır.	Gıyaseddin Keyhüsrev ikinin saltanat döneminde 1237-1246 yılları arasında yapılmış olabilir.	Yaklaşık iç boyutları 25m, 26m (Kalan kısmı ile kapalı tipe örnektir) Avlusuz Tek katlı
ŞARAPSU HAN		Antalya-Alanya Karayolu üzerinde Alanya'ya 12 km mesafede yolun sonunda bir yükseklik üzerinde.	Gıyaseddin Keyhüsrev iki döneminde 1236-7 / 1246-7 yılları arasında inşa edilmiştir.	70mx15m Avlusuz Tek katlı
AVLULU KARIŞIK TİP				
ALAY HAN		Aksaray-Kayseri yolunda Nevşehir 35, Ağzıkarahana 18, Örensuhana 12 km uzaklıktadır.	İkinci Kılıçaslan tarafından 1156-1192 yılları arasında yaptırılmış olması muhtemeldir.	Kapalı kısım 29/38 Açık kısım 42/40 Avlulu Tek katlı
		Antalya-Isparta yolu üzerinde incir köyü yakınında	Gıyaseddin Keyhüsrev II döneminde 1238-1239 yılları arasında yaptırılmıştır.	Kapalı kısım 30x42 Avlulu kısım 38x36 Avlulu Tek katlı

2

PLAN

YERİ

YAPILDIĞI DÖNEM

PLAN ÖZELLİKLERİ

KARMA MEKANLI (BARINAK VE SERVİS)

KIZILÖREN HAN

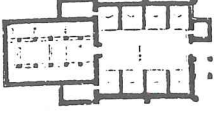

Konya-Beyşehir yolu üzerinde Konya'dan 41km uzaklıktadır.

Sultan Keyhüsrev I'in II. saltanat döneminde Emir Kandemir tarafından yaptırılmıştır. (I206-7m)

Açık mekan 25x24
Kapalı mekan 17x25
Avlulu
Tek katlı

KURUÇEŞME HAN

Konya-Beyşehir yolunda

Gıyaseddin Keyhüsrev I döneminde I207 yılında inşaa ettirilmiştir.

Kapalı Kısım 17.5x23
Avlu 17.5x27
Avlulu
Tek katlı

KIRKÖZ HAN

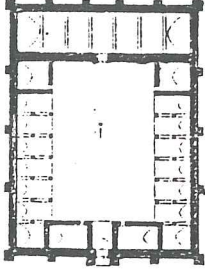

Antalya-Isparta yolu üzerinde

Gıyaseddin Keyhüsrev II döneminde I236-I246 m inşaa edilmiştir.

Kışlık kısmı 15x49m
Yazlık kısmı 51x49
Avlulu
Tek katlı

SULTAN HAN

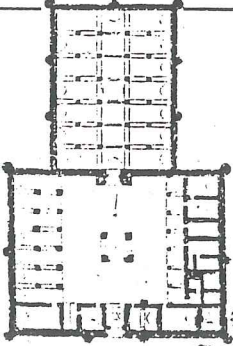

Kayseri-Sivas karayolu üzerinde Kayseriden 90 kmileride. Palas köyü sınırları içindedir.

Alaaddin Keykubat tarafından I232-I236 yılları arasında yaptırılmıştır.

3900m2lik bir alanı kaplar
Avlulu
Tek katlı

SULTAN HAN

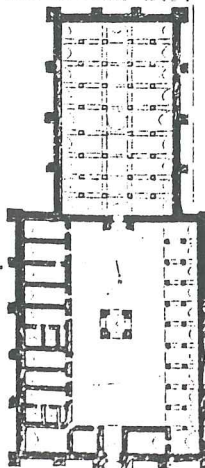

Niğde-Aksaray yolunda Nevşehir-Konya karayolunda Aksaraydan sonra 42.kilometresindedir.

Alaaddin Keykubat tarafından I229 yılında yaptırılmıştır.

4500m2lik bir alana yayılmıştır.
Avlulu
Tek katlı

3

PLAN

YERİ

YAPILDIĞI DÖNEM

PLAN ÖZELLİKLERİ

AĞZIKARA HAN

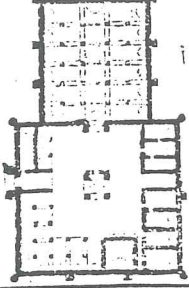

Kavseri-Aksaray yolu üzerindedir

Alaaddin Keykubat I ve Gıyaseddin Keyhüsre v II döneminde (1231-1237) yılları arasında yaptırılmıştır.

Avlulu
Tek katlı

SARI HAN

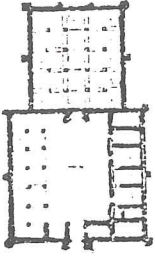

Ürgüp-Avanos arasında kalan bölgede, Avanos'un 4km doğusunda.

II. İzzettin Keykavus tarafında 1230-1235 yılları arasında tamamlanmıştır.

Avlulu
Tek katlı

ZAZADIN HAN

Konvanın 24km kuzeydoğusunda bulunmaktadır.

II. Keyhüsrev döneminde.

Kışlık kısmı
30x22,5
Yazlık kısmı
30x60
Avlulu
Tek katlı

KARATAY HAN

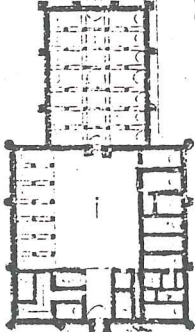

Kayseri-Malatya karayolunun 40 km'sinde bunoktava yaklaşık 10km uzaklıkta Karataydaki köyünde

Atabey Emir Celaleddin Karatay tarafından 1237-1246 yılları arasında tamamlanmıştır.

3300m²lik bir alanı kaplar
Avlulu
Tek katlı

ÖZEL BİR TİP

ALARA HAN

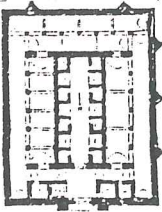

Alanya-Antalya yolu üzerinde

I. Alaeddin Keykubat tarafından 1231 yılında yaptırılmıştır.

I.1.3. OSMANLI DEVRİ KERVANSARAYLAR YAPILARI

Anadolu Selçuklularının hüküm sürdükleri bölgelerde, Uzak-Doğu'ya ve bil-hassa Hind, Çin ticaret yollarını, Anadolu şehirlerine bağlayan arterler üzerinde kurdukları mükemmel kervansaray sistemine, Osmanlılar da kervansaraylar ve birçok şehir hanları ilave etmiş ve bu düzeni çok geniş olan ülkelerinde emniyetle yürütmüşlerdir(1).

Osmanlı devrinde kavşak noktalarındaki derbentlerde inşa edilmiş külliyelelere dahil kervansaraylar yapıldığı gibi, tek tek kervansaraylar ve menzil hanları da inşa etmişlerdir.

Osmanlılar zamanında daha önceki devirlere ait kervan yolları ve bu yollar üzerindeki yapılar korunmuş ve kullanılmışlardır. Ancak gerek savaşlar, gerek ticaret, hac ve konuk hükümdarlar için menzil yapısı inşasına da gidilmiştir.

Osmanlılar döneminde kara yollarına önem verildiği ölçüde Anadolu'nun stratejik durumu dolayısıyla sahillerde önemli bölgelerde sadece kaleler yapılmaya da onarılmakla kalmamış kale özelliğinde kervansaraylar da inşa edilmiştir. Örneğin Kuşadası Ö.Mehmet Paşa Kervansarayı, Bodrum ve Menemen'deki kervansaraylar, yine Payas'ta bir kale gerisindeki Sokullu Külliyesi, bir taraftan kıyıların korunması ve Ege adalarında fetihlerin gerçekleştirilmesinde önemli birer üs, diğer taraftan da ticaret kervanları için konaklama yerleri oluyordu(2).

Osmanlıların şehirlerde inşa ettikleri hanlar genellikle iki katlıdır. Zemin katları ahır ve depolara ayrılmıştır. Üst kat odalar ise ayrı ayrı odalar halinde ikamete ayrılmıştır.

Şehir hanlarının çok büyük bir kısmı gelir getirme esasına dayalı yapılardır.

-
- (1) Güran, Ceyhan; Türk Hanlarının Gelişimi ve İstanbul Hanları Mimarisi, İstanbul 1978, s.8.
 - (2) Karademir, Ayşe; Anadolu Kervansarayları ve günümüz koşullarına göre değerlendirme üzerine bir araştırma basılmamış tez, İstanbul, 1986, s.43.

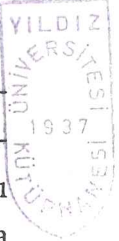

Ticarethane, atölye, otel şeklinde kullanılan şehiriçi hanları, sosyal nitelikli kervansarayların dışında kalan yapılardır.

Osmanlı dönemi kervansaraylarında görülen gelişmenin en önemli noktalarından biri, bir kısım Osmanlı kervansaraylarının tek bir bina olmaktan çıkmalarıdır. Şehirlerarası yollarda bile bazı Osmanlı kervansarayları çevresinde birtakım binaları toplayan bir külliyein merkezi olan ya da onun bir parçası durumda olan Osmanlı kervansarayları vardır(1).

Osmanlılar; Anadolu Selçuklularının kervansaray mimarisinde kazandıklarını daha ileri götürmüşlerdir. Kervansaray binasının etrafında cami, hamam, mutfak, tabhane, dükkanlar, fırın, havuz, çeşme ve şadırvan yaptırmışlardır.

16.yy.'da külliye kervansarayları dışında tek tek kervansaraylar da inşa etmişlerdir. Edirne Rüstem Paşa, Kanuni Sultan Süleyman kervansarayları bunlara örnektir.

Bütün ihtiyaçlara cevap veren kompleks yapılar yanında, menzillerde kendi ihtiyaçlarını karşılayan sade yapılarda inşa etmişlerdir. Bitlis-Baykan yolundaki Du Han, Bitlis Hazo Hanı, Amasya, Ezine, Pazar Köyü kervansarayları buna örnek olarak gösterilebilir(2).

Osmanlı İmparatorluğu bir devlet özelliğini kazandıktan sonra askeri ve siyasal düzenle birlikte sosyal yaşantıları da bir düzene girmiştir. Bu düzen mimariyi de etkilemiştir. Böylelikle han ve kervansaraylar bir savunma yapısı olmaktan çok gerçek işleve yönelmişlerdir. Kervansarayları plan esas tutularak, ihtiyaçlara cevap verebilecek ölçüde inşa etmişlerdir. "Bazı Kervansaraylarda revaklı avlu gerisinde misafirler ve yolcular için müstakil mekanlar sıralanırken bazılarında insanlarla hayvanlar arasında kesin bir ayrılığa gidilerek, avlular oluşturulmuştur(3).

-
- (1) Karademir,Ayşe; Anadolu Kervansarayları ve günümüz koşullarına göre değerlendirme üzerine bir araştırma basılmamış tez, İstanbul, 1986, s.47-48.
 - (2) Karademir,Ayşe; Anadolu Kervansarayları ve günümüz koşullarına göre değerlendirme üzerine bir araştırma basılmamış tez, İstanbul, 1986, s.47-48.
 - (3) Karademir,Ayşe; Anadolu Kervansarayları ve günümüz koşullarına göre değerlendirme üzerine bir araştırma basılmamış tez, İstanbul, 1986, s.43.

Osmanlı devri kervansaray mimarisinde ilk örnekleri esas almış olsa bile işlev, cephe ve malzeme olarak farklılıklar vardır. Malzeme olarak taş ve duđla işlevlerde çok fonksiyonluluk, cephelerde yatay ve düşey etkiler çevresiyle uyum gösteren ölçütler ele alınmıştır.

I.1.3.1. OSMANLI KERVANSARAYLARININ ÇEŞİTLERİ

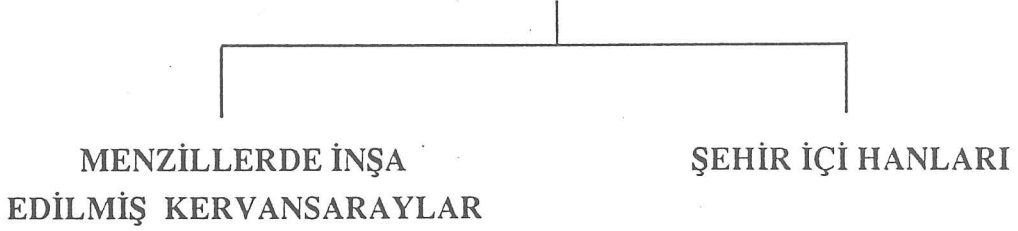

OSMANLI KERVANSARAYLARI



ŞEHİR İÇİ HANLARI

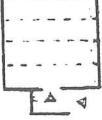
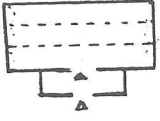

I.1.3.2. OSMANLI KERVANSARAYLARINA AİT PLAN TIPLERİ

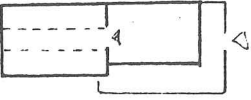
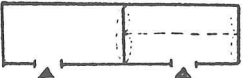
1	PLAN	YERİ	YAPILDIĞI DÖNEM	PLAN ÖZELLİKLERİ
MENZİLLERDE İNŞA EDİLMİŞ KER.				
I6yy BAŞHAN		Silvan-Tatvan menziline Bitlise varan kısmında sığdadır.	1572-1573 yılında Hüsrev Paşa tarafından yaptırılmıştır.	22.50x25.00m kareye yakın çok nefli
KURT KULAĞI KÖYÜ KERV.		Adana, Kurtkulağı köyü kuzeyindedir. Üsküdar'dan Reşadlıyan Bekir'e kadar Konya, Adana ve Payas güzergahını takip eden menzil üzerindedir.	1693 yılında Sultan III Ahmet tarafından yaptırılmıştır.	45.75x23.60 üç nefli
AŞAĞI KALE HANI		Bitlis Kalesinin güneyinde, Silvan-Bitlis arasındaki kervansaraylardan biridir.	1001.Hicri 1592-1593 Miladi tarihlerinde Büyük Emir Şeref Han tarafından yaptırılmıştır.	21.00x4.70m 2 katlı üç nefli
BURMA HAN. KÖYÜ KERV.		Çaltı'da Burma Han köyündedir.	16.Y.Y. eseridir tarihi ve yaptıranı bilinmemektedir.	kışlık kısmı 24.30x19.50m üç nefli
DÖĞER KERV.		Anadolu'da Bozöyük, İnönü, Kalburcu Saka, Döğer, Akşehir'e varan menzilde Afyon ile Kütahya arasındaki Döğer Köyü'ndedir.	1512-1520 Yavuz Sultan Süleyman tarafından ve 1421-1451 III. Murat tarafından yaptırılmıştır.	ahşap örtü sığ yapının temli toplam uzunluğu 58.10m 2katlı I.yapı 16.40x26.30m II.yapı 12.60x27.10m bitişik iki

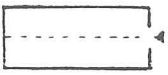
2	PBAN	YERİ	YAPILDIĞI DÖNEM	MEKANÖZELLİKLERİ
DU HAN		Silvan-Bitlis menziline Sarıkonak nahiyesi yakınındadır.	17.Y.Y. eseridir.	doğuda 16.00x32.00m batıda 13.00x17.50m bitişik iki blok
KANUNİ S.S.KERV		Anadolu ile Trakya'daki ticaret yolu üzerinde İstanbul'dan batıya ordu hareketi yönündedir.	Kanuni Sultan Süleyman tarafından Mimar Sinan'a yaptırılmıştır. yaklaşık 1566 yılında	48.00x22.30m tek salon halinde ahşap örtülü

KÜLLİYE DAHİLİNDE OLANLAR

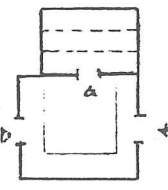
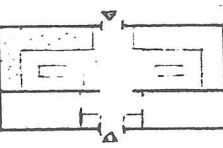
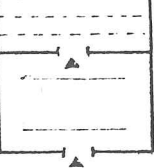
PASA KERV.		Kayseri-Aksaray menzil yolu üzerinde	Merzifonlu Kara Mustafa Paşa tarafından 1670 yılında yaptırılmıştır.	Avlu 1.20x1.20m külliye yapılı kare planlı
SOKULLU KÜLLİYE		İstanbul'un batıya başlayan menzil yolu üzerindedir	1564'de Sokullu Sadrazam olmadan önce yapılmıştır.	Dükkanlar 4.55x5.30m kare planlı külliye yapısı
MUSTAFA PAŞA KERV.		eski Melatya kalesinin Alaca kapı girişindedir.	1637'de yaptırılmıştır 4. Murat tarafından yaptırılmıştır.	kare planlı külliye yapısı

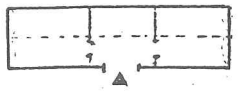
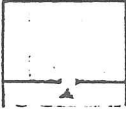
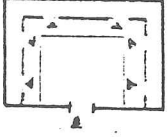
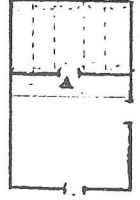
3	PLAN	YERİ	YAPILDIĞI DÖNEM	MEKANÖZELLİKLERİ
ÇOBAN MUSTAFA PAŞA		Külliye Bağdat yolu üzerinde Gebze'nin kuzey batısındadır.	Yavuz Sultan Selimin veziri Çoban Mustafa Paşa tarafından 1521 yılında başlanmış 1523 de bitmiştir.	57.00x11.20m Bir holün iki tarafında nefli mekânlara sahiptir.
RÜSTEM PAŞA KERV		Ereğli-Karapınar Ulukışla menzili üzerindedir.	Kanuni Sultan Süleyman zamanında Rüstem Paşa tarafından Mimar Sinan 1553 yılında yaptırılmıştır.	4.80x36.20m dikdörtgen planlı külliye yapısı
SOKULLU KERV.		Payasta yapılmıştır	1574 de II. Selim adına Sadrazam Sokullu Mehmet Paşa tarafından inşa ettirilmiştir. 1566-1574	kare planlı Külliye yapısı
<h2>MÜNFERİT OLANLAR</h2>				
LALA MUSTAFA PAŞA KERV.		Konya-Akşehir menziline Ilgin'da inşa edilmiştir.	Sultan Murad III. 'ün veziri Lala Mustafa Paşa tarafından Mimar Sinan'da 1553 yıllarında yaptırılmıştır.	49.80x36.20m bir holün iki tarafında nefli mekânlara sahiptir.

I.1.4. SELÇUKLU VE OSMANLI KERVANSARAYLARININ BENZERLİKLERİ VE FARKLILIKLARI ÜZERİNE İRDELEME

SELÇUKLU KERVANSARAYLARI

- 1- Genellikle planlamasında simetri hakimdir. Giriş simetri asındadır.
- 2- Yapılara tek giriş verilmiştir.
- 3- Yapılar tek katlıdır.
- 4- Yapılarda sağlamlık yönünden taş kullanılmıştır (genellikle kesme taş).
- 5- Süsleme öğelerine pek raslanılmaz, SÜSLEM sadece giriş kapısındadır.
- 6- Cepheler sağır ve kale görünümüdür. Savunma açısından ele alınmıştır.
- 7- Bina yükseklikleri 7 metreyi bulmuştur. Boyutlar insan ölçülerini aşar.
- 8- Pencereler oldukça ufak tutulmuştur.
- 9- Genellikle kırsal alanlarda inşa edilmişlerdir (yollar üzerinde)
- 10- Kervansaraylar bir barınma yapısı olarak ele alınmıştır.
- 11- Savunmadan dolayı dışa kapalılık hakimdir.
- 12- Kesin geometrik formlara sahiptir. Genellikle kare veya dikdörtgen şeklindedir.
- 13- Avlulu örneklerinde avlu ortasında çeşme veya mescit bulunur.
- 14- Bodrum katı yoktur.
- 15- Bir avluludurlar. Avlusuz örnekleri de vardır.
- 16- Sembol etkisi vardır (görünüştten dolayı)
- 17- Kervansaraylar Vakıf hayrına parasız işletilmişleridir.

OSMANLI KERVANSARAYLARI

- 1- Simetriye pek uyulmamıştır.
- 2- Yapıya bir veya iki giriş verilmiştir.
- 3- Yapılar birkaç katlıdır.
- 4- Yapılarda taş ve tuğla kullanılmıştır.
- 5- Süsleme öğelerine pek raslanmaz. Sadelik ön plandadır.
- 6- Savunma açısından ele alınmamıştır. Cephelerde kale görünüm etkisi yoktur.
- 7- Boyutlar insan ölçüleriyle orantılıdır.
- 8- Pencereler daha büyük tutulmuştur.

- 9- Genellikle kentsel alanlarda inşa edilmiştir.
- 10- Kervansaraylar hem barınma, hem ticaret yapısı olarak ele alınmıştır.
- 11- Geleneklerden dolayı dışa kapalıdır.
- 12- Yapının içi kare veya dikdörtgen formdadır. Dışı kesin geometrik ölçülere sahip değildir. Arazi eğimine, arsa ve yola uygun yapılardır.
- 13- Avlularında çeşme veya mescit bulunur.
- 14- Genellikle bodrum katı mevcuttur.
- 15- Bazen iki ya da daha çok avlu görülür. Avlusuz örnekleride vardır.
- 16- Sembol etkisi sezilmez. Çevresini kitlesel boyutlarıyla ezmez.
- 17- Geceleme paralıdır.

I.1.5. HAN VE KERVANSARAYLARA YENİ FONKSİYON KAZANDIRMANIN GEREĞİ VE ÖNEMİ

Günümüz otellerinin temelini oluşturan Han ve Kervansarayların büyük bir bölümü günümüzde terkedilmiştir. Bir bölümü de yanlış kullanımlarla yıpranmıştır. Atıl durumda kalan bu yapıları yeni yapılacak binalara veri teşkil etmesi, kişiliksiz yapılara izin vermemesi ve bize özgü kültürün silinmemesi amacıyla korumamız ve yaşatmamız gerekmektedir.

Elimizde bulunan ve bahsedilen nedenlerle gittikçe azalan han ve kervansarayların buldukları konumlara, yani menzil(1) niteliğinde veya şehiriçi oluşlarına ve yapıldıkları plan tiplerine göre değişik fonksiyonlar kazandırılabilir. Bu fonksiyon kazandırılmış binalar bizlere birçok yönden fayda sağlayacaktır.

(1) Menzil: Şehirler arasında olan belli mesafeler.

BÖLÜM II

II.1. HAN VE KERVANSARAYLARA YENİ FONKSİYON KAZANDIRMANIN SAĞLAYACAĞI YARARLAR

- 1- Kültür mirasımızın korunması ve yeni nesillere aktarılması
- 2- Turizmin gelişmesine katkı sağlaması
- 3- ülke halkının geçmişi hakkında bilinçlendirilmesi ve benliğinin kazandırılması
- 4- Mevcut han ve kervansaray yapılarının toplumun yeni gereksinimlerini karşılaması

II.1.1. KÜLTÜR MİRASININ KORUNMASI VE YENİ NESİLLERE AKTARILMASI

Kültür varlığının somut belgeleri olarak, gelenek ve göreneklerimizin simgesi kabul edilen, elimizdeki belirli sayıdaki eserlerimizi korumamız gerekliliği herkesce bilinen bir gerçektir.

Günümüzde bile hâlâ eski eserlerimizin kıymına rastlanmaktadır. Bunun sebeplerinden birinin halkımızın bu konuda ters yönlendirilmiş olması olasıdır.

Günümüzde koruma gerekliliğini algılayan kimselerin, geçmişten günümüze kültürel miras olarak kalan binaları onarmaları saygıyla karşılanacak bir fikirdir. Ancak içinde yaşanılmayan bir binanın ne kadar onarılsa da tekrar eskimeye maruz bırakıldığı bir gerçektir. Kullanıldıkları müddetçe bakımlarının yapılabileceği eserlerimizin sonraki nesillere aktarılması için bunun bir metot olamayacağı belirgindir. Günümüzde tarihi değeri olan çoğu kaybolmuş, bir kısımda bakımsız olarak yıpranmış eserlerimiz arasında han ve kervansaraylar büyük çoğunluğu oluşturmaktadır. Bu eserlere yeni işlev verilmesi, binaların sürekli onarımlarının yapılmasına yaşanan mekânlar olmasına izin

verecektir. Böylelikle tarihi değeri olan eserlerin yeni nesillere daha az yıpranarak aktarılacağı belirgindir.

II.1.2. TURİZMİN GELİŞMESİNE KATKI SAĞLAMASI

Turizm olgusu, "İnsanların sürekli konutlarının bulunduğu yer dışında sürekli olarak yerleşmemek, sadece para kazanmak veya politik ya da askeri bir amacı izlemek üzere serbest bir ortam içinde, iş, merak, din, sağlık, spor, dinlenme, eğlence, kültür, deneyim kazanma snobik (taklit) amaçlarla veya dost ve akraba ziyareti, kongre ve seminerlere katılmak gibi nedenlerle kişisel ya da toplu olarak yaptıkları seyahatlerden gittikleri yerlerde yirmidört saati aşan veya o yerin bir konaklama tesisinde en az bir geceleme süre ile konaklamalarından ortaya çıkan iş ve ilişkileri kapsayan, bir tüketim olayı, ağır bütünleşmiş bir hizmet ve kültür endüstrisidir(1)". olarak açıklanmaktadır.

Doğal güzellikler, değişik iklim yapısı, tarihsel kalıtım ve kalıntılar, deniz değişik ortam, konukseverlik, ucuzluk farklı kültür ve yaşama şekli, bunlar turistlerin gitmek istedikleri yerlerde aradıkları en önemli özelliklerdir. Bunların hemen hepsi ülkemizde yeterince bulunmaktadır. Ancak turisti çekici bu kadar özelliğe sahip olduğumuz halde bu kaynaklarımızdan yeterince yararlanamamaktayız. Bazı komşu ülkelerimizle karşılaştırıldığında, bu özelliklerin çok azına sahip oldukları halde çok daha fazla turist çekmekte ve ekonomilerine bizim katabileceğimizden çok daha fazlasını katmaktadır. Bu durum bizi bazı önlemleri almaya itmektedir.

Kültür düzeyi yüksek turistlere davetiye hazırlamamız gerekli ve zorunludur. Bunun için iyi bir alt yapı, ulaşım servis ve konaklama imkânlarının sağlanması, ilk olarak ele alınması gereken işlerin başında olduğu bir gerçektir. Ancak sadece bu imkânları sağlamak, kaliteli turistin çekimi için yeterli değildir. Günümüzün kültür düzeyi yüksek turistleri gittikleri yerlerde, taklit edilmiş olan kendi kültürleri yerine o ülkenin kendine özgü özelliklerini görmeyi tercih etmektedirler. (ülkenin kendine özgü müziğini dinlemeyi, özgün yemeğinden yemeyi, ayrıca yine o ülkenin gelenekleriyle il-

(1) Özdemir, Mehmet; Turizm Nedir. T.C. Turizm Bankası A.Ş. s.12.

gili olan eserlerini ve benzeri özelliklerini görmeyi istemektedirler. Bu istek doğrultusunda kendi kültürümüze ait olan özgün eserlerimizi, kimliğimizi çıkartıp sergilememiz gerekli ve zorunludur.

Turistlerin aradıkları bu ortamı sağlamak için daha az beton yığını, daha çok yeşil, daha ön plana çıkmış geleneklerin sağlanması gerekmektedir.

Gelen turistin kendi özgün kültürümüzle içiçe olması turizmin gelişmesine imkân sağlayacaktır. Buna olanak vermesi açısından tarihi eserlerimizin bir müze anlayışı yerine günümüzde kullanabilen yeni fonksiyon kazandırılmış, yaşanılan mekânlar olarak hizmete açılmaları doğal ve zorunlu gözükmektedir.

Bir zamanlar konaklama amacıyla yapılmış olan han ve kervasarayların güncel gereksinimine uygun olarak tekrar kullanıma açılması mümkündür. Turistlerin görmek için geldikleri bu eserlerden birinde bulunarak o zamanı ve mekânı geleneklerimizle birlikte yaşayıp hissetmesi, turizmin kalkınmasına katkı sağlayacak ekonomik yarar getirecektir. Gelen turistlerle bilgi alışverişine olanak sağlayacak, zaman içinde oluşmuş toplumumuz fertleriyle ilgili yanlış yorum ve yargılarına olumlu katkılarda bulunması gibi birçok yönden fayda sağlayacaktır.

II.1.3. ÜLKE HALKININ GEÇMİŞİ HAKKINDA BİLİNÇLENDİRİLMESİ VE BENLİĞİNİN KAZANDIRILMASI

Anadolu ilk uygarlıklara sahne olan eski yerleşim yerlerinden biridir. Bu yüzden oldukça fazla sayıda uygarlıklara ve bunlara ait bir çok esere sahip olmuştur. Günümüzde o ilk zamanki kalıntılara rastlamaktayız. Ülkemizde bulunan o ilk zamanki kalıntılarla birlikte daha yakın yıllara ait özellikle Osmanlı İmparatorluğu'nun gelişme dönemindeki, o zengin yapıtlarımızdan, günümüze kadar gelenleri bize dönemi hakkında bilgiler vermektedir.

Günümüzde o dönemlere ait olan ve çeşitli nedenlerle gittikçe azalan az sayıdaki eserlerimizin onarımında, oldukça fazla maliyet sarf edildiği bir gerçektir. Bu yüz-

den bu eserlerimizin sadece turistlere ve yüksek gelir sahibi kimselere hizmet vermesi doğaldır. Fonksiyon kazandırılmış eserlerden o kültürün sahibi olupta verdiği vergilerle onarımı yapılan belkide dedelerinden birinin işçi olarak çalışmış olduğu alt gelir gruplarında yararlanabilmesi ve sahip oldukları kültür hakkında bilgi edinmeleri sağlanabilir. Bunun için turizm sezonlarının durgun olduğu dönemlerde maliyeti karşılayacak az bir kârla belli fiyat indirimine gidilmesi ve yine bu zamanlarda cafe ve yemekhane gibi kısımlarında belli fiyat indirimiyle dışardan kullanıma olanak sağlanması mümkündür.

Tarihi binalarımızın kendi halkına açılması o toplum fertlerinin öz kültürlerini öğrenip geçmişleri hakkında bilgi edinmelerini, geleceğe emin adımlar atmalarını sağlayacaktır. Ayrıca tarihsel süreç içinden geçen öz kültürlerinden taviz vermemelerini, kişiliklerini kazanmalarını ve özgün olabilmelerini sağlayacaktır.

II.1.4. MEVCUT HAN VE KERVANSARAY YAPILARININ TOPLUMUN YENİ GEREKSİNİMLERİNİ KARŞILAMASI

Han ve kervansaraylar, tarihi çevresiyle oluşmuş ve dönemindeki çevresel istekleriyle çözümlenmiştir. Üstelik hanlar harap olmasına rağmen tarihi çevresi ve tarihi olgusuyla günümüze kadar gelebilmiştir.

Han ve kervansarayların bir kısmı döneminde şehiriçi hanları olarak yapılmıştır. Menzil niteliğindeki kervansarayların bir bölümü de genişleyen şehir dahilinde kalmıştır. Bu tarihi nitelikli binalar, günümüzde şehrin beraberinde getirdiği yoğun nüfus ve sıkışık binalar içinde bulunmaktadır.

İzlenen yanlış politikalar, hızlı kentleşme, sanayileşme, insan göçü, hızlı nüfus artışı kalabalıklaşan şehirlerde, yeni bina yapımına olanak verecek arsaların gittikçe azalmasına sebebiyet vermiştir.

Artan nüfusun gereksinimi olan yeni binalara, artık izin vermeyen şehirlerde mevcut tarihi binaların tekrar kullanıma açılması mümkündür.

Kervansarayların ve diğer tarihi binaların bu amaç doğrultusunda işlevlendirilip tekrar hizmete açılması artan nüfusun bina gereksinimini azda olsa karşılayacaktır. Oluşmuş çevreye yakın olması kullanımda kolaylık getirecektir. Oluşmuş alt yapısı da bir avantaj olarak kullanılacaktır.

II.2. YENİ FONKSİYON KAZANDIRILMASINDA DİKKAT EDİLECEK FAKTÖRLER

1- Yapı tek başına düşünülmeyip dönemindeki ve günümüzdeki veriler doğrultusunda çevresi ile birlikte ele alınması uygundur.

2- Bu binaların tarihsel karakterlerinin zedelenmeden ele alınması ve karakteri bozacak onarımlardan kaçınılması gerekir.

3- Bu binaları onarıırken yalnızca yapı kabuğu düşünülmemeli bunu destekleyecek iç mekân düzenlemesi çalışmaları yapıp, tarihsel mobilya elemanlarının ve gerekli iç mekân donanımlarının titizlikle seçilmesi gerekir.

4- Tarihi yaşatan binalar olması dolayısıyla hizmet veren kişilerin de geçmiş kültürümüz açısından iyi eğitim görmeleri, kıyafetlerinden davranışlarına kadar o dönemi yansıtmaları sağlanmalıdır.

II.3. HAN VE KERVANSARAYLARA KAZANDIRILACAK GÜNÜMÜZ GEREKSİNİMİNE EN UYGUN İŞLEVİN ARAŞTIRILMASI

Günümüzde atıl durumda kalan han ve kervansaraylara buldukları konumlarına ve plan tiplerine göre değişik fonksiyonlar kazandırılabilir.

Selçuklu kervansaray planları dört ana şekilde karşımıza çıkmaktadır. (Bkz. sf.6). Bunlar yazlık, kışlık avlulu karışık, barınak ve servis tipleriyle çeşitlilik göstermektedir. Yazlık ve kışlık örnekler görüldüğü gibi tek bir hacmi içermektedir. Bu kervansaraylara bulunduğu yerlere göre değişik işlevler kazandırılabilir. Restoran, sergi

salonları, alışveriş yerleri, sinema gösterim yerleri, tiyatro, konferans salonu, gibi tek ve büyük mekân gerektiren işlevler kazandırılabilir.

Karma mekânlı plan tipine sahip olanlarsa görüldüğü gibi açık ve kapalı olmak üzere sadece iki büyük mekândan oluşmuşlardır. Bunlara biraz önce bahsedildiği gibi büyük mekân gerektiren işlevler kazandırılabilceği gibi, ek duvarlarla okul, hastane ve otel işlevide kazandırılabilir. Ancak bu ek duvarlar binanın özgünlüğünü yitirmesine neden olacağından okul, otel, hastane gibi karmaşık fonksiyon verilmesi bazı zorlamalar getirecektir.

Dördüncü plan tipi olan, Selçukluların son zamanlarında yaptıkları ve Osmanlılar döneminde oldukça gelişmiş örneklere sahip olan barınak ve servis bölümlerini içeren karma mekânlı tipteki kervansaraylar otel, okul, hastane amaçlı kullanımlar için uygundur. Özellikle bu türdeki kervansaraylara karmaşık fonksiyona sahip olan otel işlevinin kazandırılması birçok yönden fayda sağlayabilir.

BÖLÜM III

III.1. HAN VE KERVANSARAYLARA EN UYGUN İŞLEV OLARAK OTEL FONKSİYONUNUN SEÇİM NEDENLERİ

1- Bu yapıların otel amaçlı olarak döneminin konaklama gereksinimine göre inşa edilip kullanılması, günümüz farklı kullanımlarına göre fazla müdahale gerektirmeden kullanım kolaylığı sağlaması.

a) Otel yatak odaları için uygun olan hücre şeklinde tekrarlanan birimlerinin günümüzde aynen kullanılır olması.

b) Hizmet amaçlı mekânların olması.

c) Otel fonksiyonu için gerekli açık ve kapalı olan büyük mekânların oluşu (Restoran, toplantı salonu, gece kuluübü... vb. için).

2- Günümüz kullanımında birçok yerde gördüğümüz verilmiş ticaret işlevi gibi ağır bir fonksiyon yerine, kullanım çekiciliği için devamlı temiz tutulması ve bakımının yapılmasını gerektiren ve hafif bir fonksiyon olan otel işlevi kazandırılması, binanın tahribatını geciktirmesi.

3- İhtiyaç duyulan otel gereksiniminin bir kısmını karşılaması.

4- Diğer otellere göre özellikle tarihi eserlerimizi görerek orada o zamanı hissederek yaşamayı isteyen turistler açısından tercih nedeni olması.

III.2. GÜNÜMÜZ OTEL TASARIMI İÇİN GEREKLİ ÖN BİLGİ

III.2.1. OTEL ÇEŞİTLERİ

1. Konaklama nedenlerine

2. İşletme sürelerine
3. Yerleşim ve ulaşım olanaklarına
4. Konfor standartlarına göre çeşitlilik gösterir

1- KONAKLAMA NEDENLERİNE GÖRE

- a) Dinlenme amaçlı
- b) Sağlık amaçlı
- c) Sportif amaçlı
- d) Kongre amaçlı
- e) Şhiriçi

2- İŞLETME SÜRELERİNE GÖRE

- a) Tüm yıl boyunca açık olanlar
- b) Mevsimlik olanlar

3- ULAŞIM OLANAKLARINA GÖRE

- a) İstasyon otelleri
- b) Havaalanı otelleri
- c) Liman otelleri
- d) Kara yolları üzerindeki oteller

4- KONFOR STANDARTLARINA GÖRE

- a) Turistik lüks oteller
- b) Birinci sınıf oteller
- c) İkinci sınıf oteller
- d) Üçüncü sınıf oteller

Günümüzde, konaklama yapıları böyle kesin olarak sınıflandırılmamaktadır. Örneğin günümüzde dinlenme oteli olarak nitelendirilen bir sahil otelinde, fazla sayıda toplantı salonu, bir şehir içi otelinde ise havuz bulunmaktadır. Bu çok işlevli oteller diğerlerine göre tercih edilmektedirler. Bundan hem hizmet veren hem de hizmet alan kişiler memnundur. Hizmet veren kişiye ekonomik fayda getirmektedir. Hizmet alan kişinin ise değişik işlevleri birarada yaşamasına olanak sağlamaktadır.

Konfor standartlarına göre de sınıflandırma biraz güçtür. Bazen üç yıldızlı otel beş, beş yıldızlı bir otel ise dört yıldız kapasitesine göre hizmet vermektedir(1).

Han ve kervansaraylar menzil ya da şehir içinde oluşana göre değerlendirilebilir. Menzil niteliğinde olanlar ulaşım olanaklarına göre, şehir içinde olanlarsa konaklama nedenlerine göre, şehiriçi ve dinlenme amaçlı olarak kullanılabilir. Bunların dışında bu yapılarımız işletme sürelerine ilişkin olarak, mevcut planın olanak vermesine göre tüm yıl boyunca veya mevsimlik olarak kullanılabilir. Konfor standartlarına göre bu yapıların sınıflandırılmasında oldukça güç olacaktır.

III.2.2. OTEL İHTİYAÇ PROGRAMI, İLİŞKİ ŞEMASI VE MATRİSİ

Oteller çeşitlerine göre değişik fonksiyonlara sahiptir Amaç yer ve sınıflarına göre gereksinimleri değişiktir. Kongre niteliğinde olması gereken bir otelde, toplantı salonları gibi mekânlara, sağlık amaçlı bir otelde özel mekânlara, bir sahil otel'inde ise dinlenme ve eğlence amaçlı mekânlara gereksinim vardır.

Kervansarayların da buldukları yerlere ve plan tiplerine göre hangi otel türü için uygun olduğuna karar verilebilir. Menzil niteliğinde veya şehir içi oluşlarıyla gerekli fonksiyonlar kazandırılabilir. Menzil niteliğinde olanlar genellikle kısa süreli, şehir içinde olanlarsa ihtiyaçlara göre daha uzun konaklanan binalardır. Bu binalara işlev verilirken konumu doğrultusunda fonksiyon kazandırılacağı gibi planın olanak verdiği ölçüler içinde de kalmamız gerekecektir.

Seçilecek uygun konum ve planlı kervansarayların seçilecek türü ya da sınıf ne olursa olsun otel ihtiyaç programı şu bölümlerden oluşmaktadır.

- 1- Giriş
- 2- Yatay ve düşey sirkülasyon alanları

(1) Dinçer, Kaya, Belgeli Konaklama Tesisi Gereksinimini Karşılamasında, Otel Olarak Yeniden Kullanılan Eski Yapıların Seçimi için Bir Yöntem Önerisi.

- 3- Yatak üniteleri ve banyolar
- 4- Salonlar
- 5- İdare ve servis mekânları
- 6- Dış mekânlar ve rekreasyon alanları

1- GİRİŞ

- a) Giriş saçağı
- b) Lobi
- c) Resepsiyon
- d) Bagaj taşıma
- e) Vestiyer
- f) Tuvaletler

2- YATAY VE DÜŞEY SİRKÜLASYON ALANLARI

- a) Merdivenler
- b) Asansörler
- c) Koridorlar
- d) Servis sirkülasyonu

3- YATAK ÜNİTELERİ VE BANYOLAR

- a) Giriş
- b) Banyo
- c) oturma ve yatma

4- SALONLAR

- a) Restoranlar
- b) Kokteyl salonları
- c) Özel işlevli odalar
- d) Özel yemek ve toplantı odaları
- e) Balo ve kongre salonları

5- İDARE VE DİĞER SERVİS MEKÂNLARI

- a) İdare ile ilgili mekânlar
- b) Kat servisi
- c) Yemek servisi
- d) Çamaşır servisi
- e) Ek servisler
- f) Dış servisler

6- DIŞ MEKÂNLAR VE REKREASYON ALANLARI

III.3. GÜNÜMÜZ OTEL İŞLEVİNİN KERVANSARAY TİPİNE UYGUNLUĞUNUN BELİRLENMESİ

Han ve kervansarayların işlev ve kullanımlarıyla bir paralellik sağlayan ve onların bir uzantısı olan günümüz otel işlevi, özellikle han yapılarının servis ve barınmayı içeren son dönem örnekleriyle farklılaşan kültüre rağmen fazla tezat oluşturmaya-
caktır. Döneminin gereksinimi olan yatma yeme içme, servis gibi bölümleri ve dönemi-
nin ulaşım aracı olan atlar için ahırları, günümüz arabaları için otopark ve diğer gerek-
sinimlerinden farksızdır. Fark sadece geçen dönem içinde ihtiyaçların ve konfor stan-
dartlarının artmasıdır. Mevcut binalarda bazı müdahalelerle yeni ihtiyaçlar için ayrı
mekânlar düzenlenebilir. Avlu kısmının izin verdiği ölçüde üzerinin binanın özgünlü-
ğünü zedelemeyen şeffaf bir şekilde camla örtülmesi, avlunun günümüz konfor şartla-
rıyla restoran, lobi, istirahat salonu, bodrum katları ise hizmet besleyici birimler olarak
günümüz fonksiyonlarına cevap vermesi sağlanabilir (Anıtlar kurulunun verdiği izin
kadarıyla).

III.4. OTEL İŞLEVİ KAZANDIRILMIŞ EDİRNE RÜSTEM PAŞA KERVANSARAYI VE OTEL İŞLEVLİ HAN ODALARI ÜZERİNE BİR İNCELEME

Edirne Osmanlı İmparatorluğunun bir zamanlar başkenti olması dolayısıyla ol-
dukça yoğun tarihi eserlerin olduğu bir şehirdir. Birbirine çok yakın olan camileri, çar-
şıları... vb. eserleriyle büyük bir kültüre sahiptir. Tren, otobüs veya özel otolarıyla Tür-
kiye'yi görmeye gelen turistlerin, Kapıkule'den girdikten sonra, hemen yolları üzerinde
olması ve tarihi değerleri görmek için özellikle gelinen bir yer olması nedeniyle ilginç-

tir. Buraya yabancı turistler geldiği gibi yerli turistlerde gelmektedir. Yerli ve yabancı turistler özellikle, Mimar Sinan'ın ustalık eserim dediği Selimiye Camii'ni görmeyi istemekteler. Bu eserler için gelen yerli ve yabancı turistleri yine tarihi bir binada konuk etme düşüncesi oldukça güzel bir anlayış gibi gözükmektedir. Günümüzde Mimar Sinan'a ait olan Edirne Rüstempaşa Kervansarayı otel işleviyle günümüzde tekrar kullanılmaktadır. Bu kervansaray diğer tarihi binalara özellikle Selimiye Camii'ne oldukça yakın konumdadır.

Şehiriçi hanlarına örnek olan Osmanlı dönemi kervansarayı açık ve çok avlulu han tipine girmektedir. Ancak bu kervansaray bulunduğu yerin iklimine göre bazı olumsuz özellikler göstermektedir. Güneyde sıcak iklimde bulunan kervansaraylar özellikle açık avlulu olanları, çoğunlukla yaz sezonuna dönük olduklarından daha verimli olarak kullanılabilir. Rüstem Paşa Kervansarayı, açık avlulu tipte bir şehir hanı olması ve kışında kullanılması nedeniyle buradaki odaların hemen dışarıya açılması sakıncalar doğurmaktadır. Bu nedenle günümüzde Rüstem Paşa Kervansarayı'nın ufak avlusunun bulunduğu birinci katın revaklarının camekanla örtülmesi birazda olsa özelliğini yitirmesine neden olmuştur. Büyük avlunun etrafındaki revaklar orjinal şeklini korumaktadır. Şehirde bulunan karma tip (yarı kapalı, yarı açık) hanlarında bu sakınca pek görülmemektedir. Ancak çok avlulu olması günümüz kullanımına olumlu imkânlar sağlamaktadır.

Kervansaray iki avludan oluşmaktadır. Rüstem paşa avlusu denilen sol bölümdeki avlu enlemesine sekiz, uzunlamasına altı kemerli revaklarla çevrilen dikdörtgen bir avlunun çevresinde gelişmiştir. Revakın gerisinde alt katta otuz beş oda üst katta kubbeli galerilerin gerisinde yine kubbeli otuz sekiz oda yer almaktadır. Odalardan sokak tarafında bulunanların önünde zemin katta dükkanlar bulunmaktadır. Dükkanların üstündeki odalar çift hacime sahiptir.

Küçük avlunun çevresindeki sağ bölümde ise gene cephede dükkanlar bulunmaktadır. Daha önceleri alt katta ahır, mutfak, hela ve hamam, üst katta ise konuk odaları bulunuyormuş. Ahır denilen ve kapalı bir mekân olan yer günümüzde restoran ve mutfak olarak kullanılmaktadır. Bu mekânın ortasında on tane taşıyıcı ayak bulunmakta ve üzeri iki sıra halinde boydan boya beşik tanozla, üst kat ise kubbelele örtülmüştür. Bu mekânın mutfak bölümüne arkadan bir servis girişi açılmıştır.

Avluda kemerlerin üzerinde daire içine alınmış çeşitli yıldızlar dikkati çekmektedir. Özellikle bu yıldızlardan birinin müsevi yıldızıyla aynı olması dikkat çekicidir. Ayrıca aynı yıldız motifinden birinin Türk hamamı içinde mermerle işlenmiş olması bu hanın tüm dinlere açık olduğunun göstergesi olabilir. Belkide her dinden insanların buraya gelmesi amaçlanmıştır. uluslararası bir hüviyeti olduğu düşünülebilir.

Kervansaray ilk işlev verildiği zamanlarda beş yıldızlı otel niteliği hedeflendiği halde, tarihi bir bina olmasının verdiği imkânsızlıklardan dolayı turizm bakanlığı tarafından özel statü verilmiştir. Naci Canpolat'ın "Eski han yapılarının konaklama amacıyla yeniden kullanımına ilişkin tasarım sorunları ve çözüm önerileri" kitabında Rüstem Paşa Kervansarayı odalarının üç yıldızlı otel odası niteliği taşıdığını belirtmektedir.

Kervansaray günümüzde yabancı turistlerin yerli turistlere göre çok daha fazla ilgisini çekmektedir. Buraya gelen müşterilerin % 85'ini yabancı turistler oluşturmaktadır. Başta Alman, İngiliz, Fransız ve Hollandalı turistler burasını tercih etmektedir(1).

Kervansaray yapıldığı dönemin özelliğini taşıdığı ve o dönemin şartlarına göre yapıldığı halde günümüz ihtiyaçlarına bu denli cevap vermesi ve günümüzde lüks diye nitelendirilen bir çok otel'le yarışması ve onlara göre tercih nedeni olması ilginçtir. Kervansaraya otel işlevi vermesinde bazı problemler çıkmıştır. Örneğin çamaşırhanenin büyük avluya açılması gibi. Ancak bunlar minimum düzeydedir.

(1) Edirne Rüstem Paşa Kervansarayı Müdürüyle yapılan özel bir görüşme.

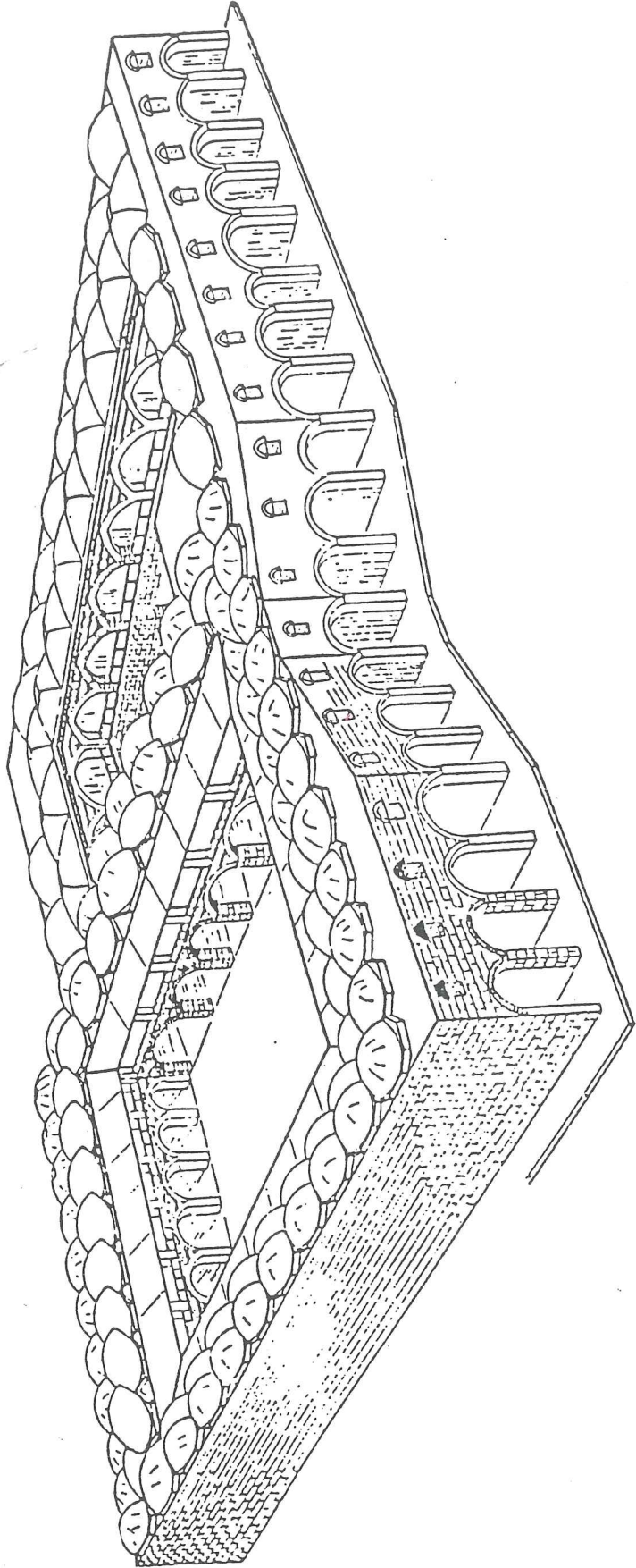

Edirne Rüstem Paşa Kervansarayı Perspektifi

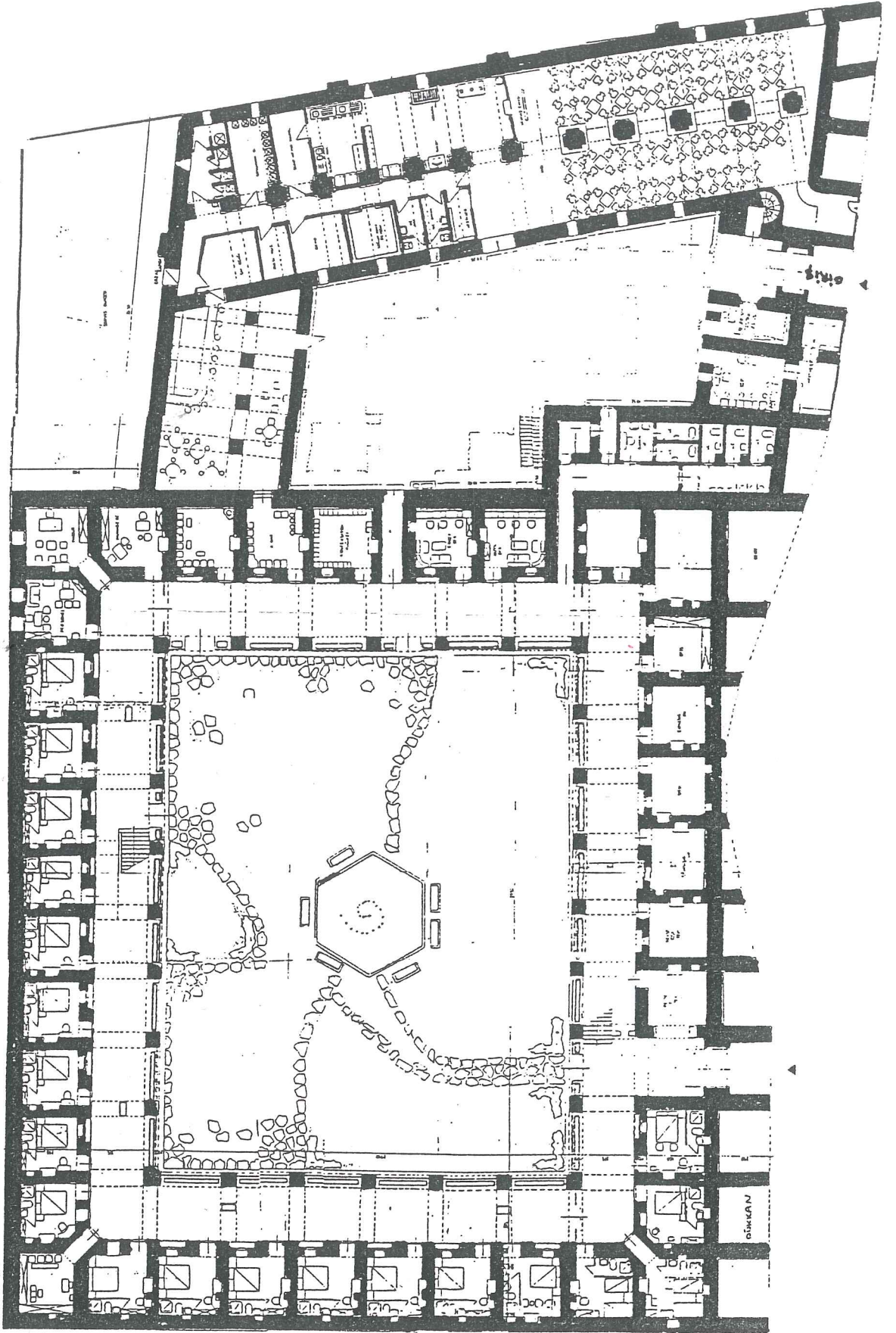

EDİRNE RÜSTEM PAŞA KERVANSARAYI ZEMİN KAT PLANI

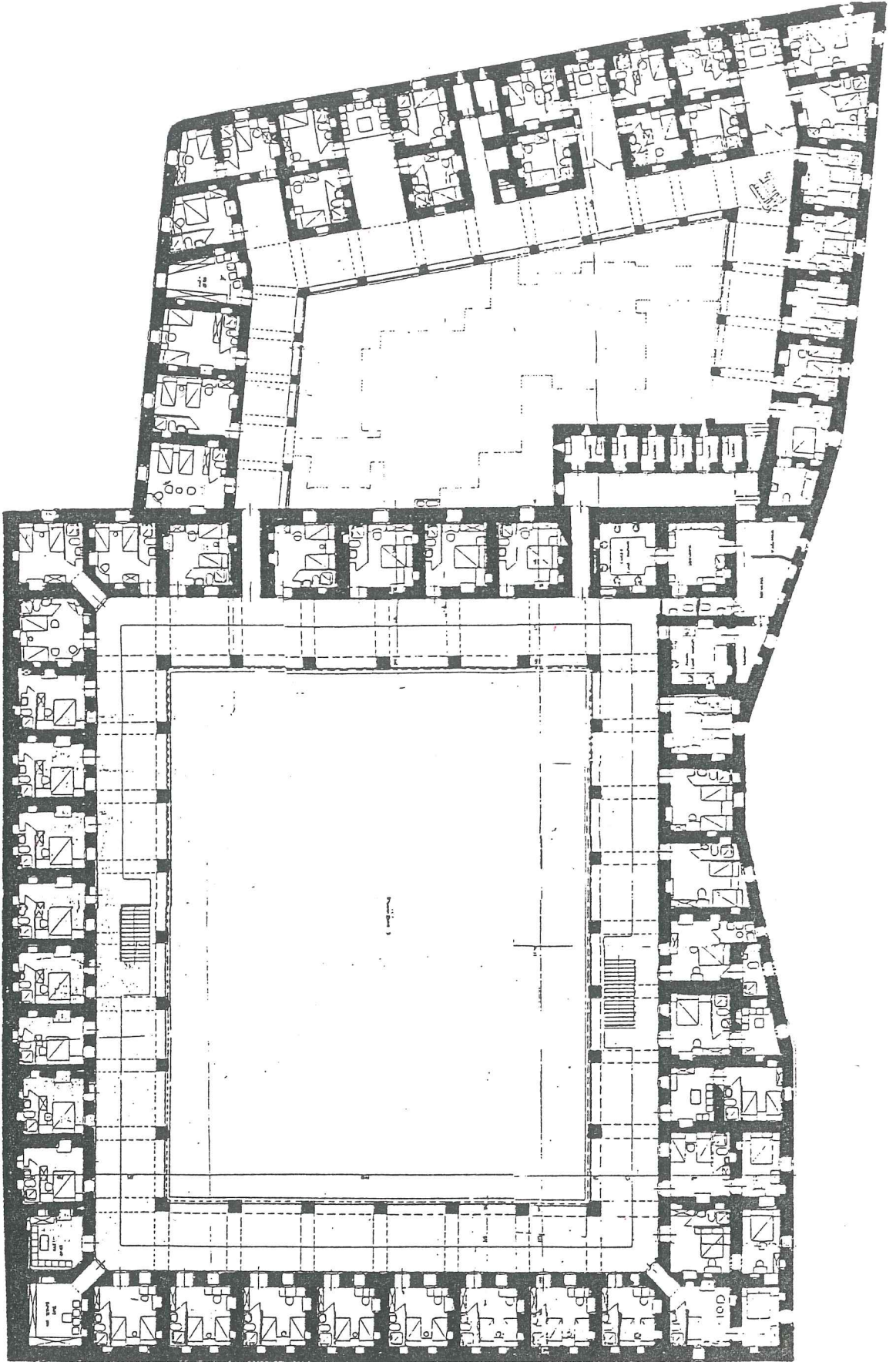

BİRİNCİ KAT PLANI

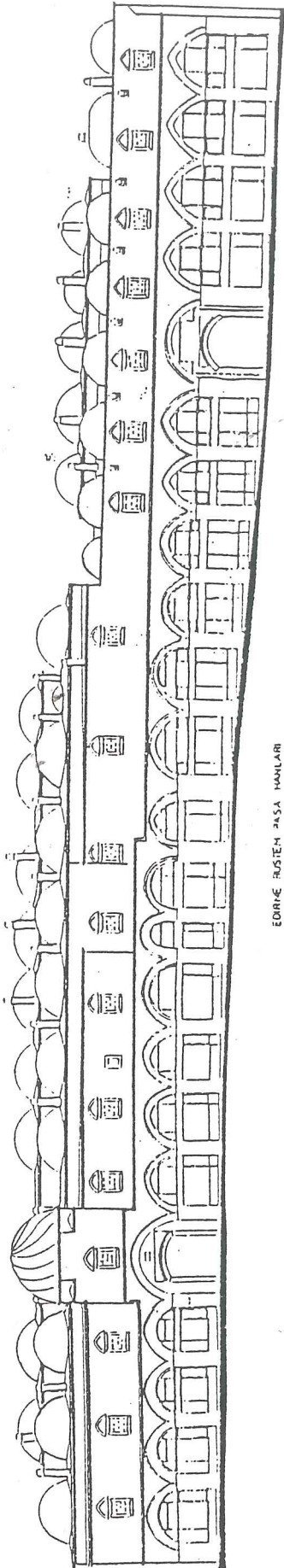

EDİRNE RUSTEM PASA HANLARI
ÖN CEPHE

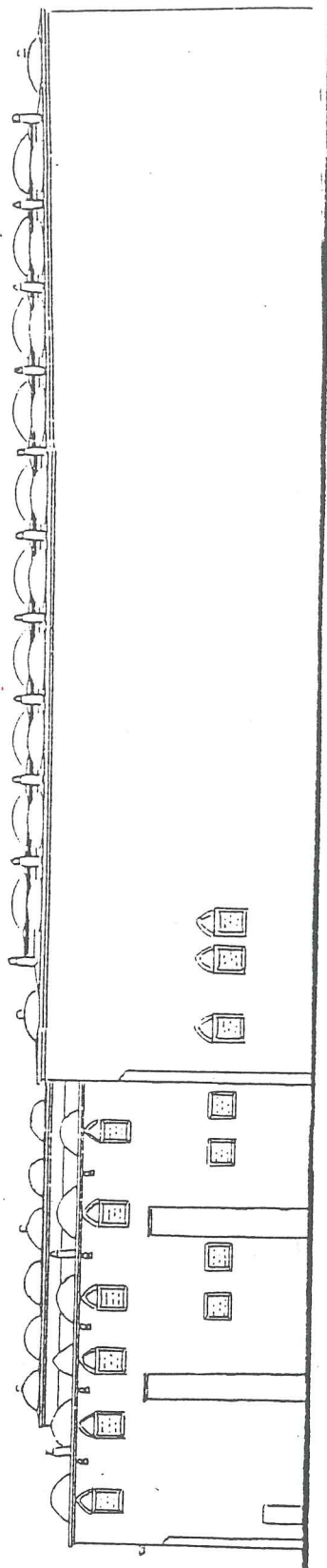

EDİRNE RUSTEM PASA HANLARI
ARKA CEPHE

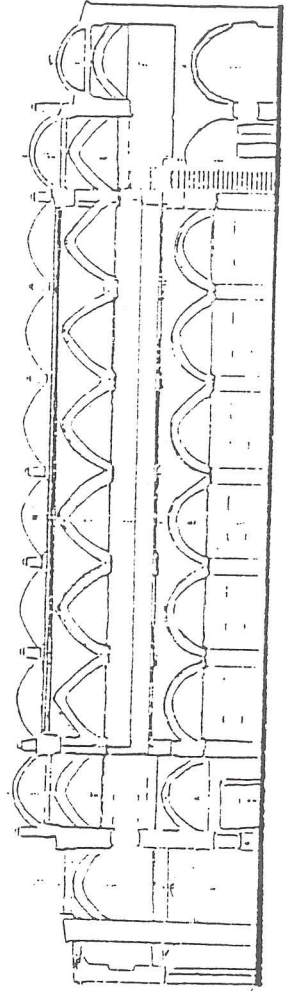

EDİRNE RUSTEM PASA HANLARI
SOL İYİKESİTİM



KÜÇÜK AVLUYA GİRİLEN ANA GİRİŞTEN BİR GÖRÜNÜŞ

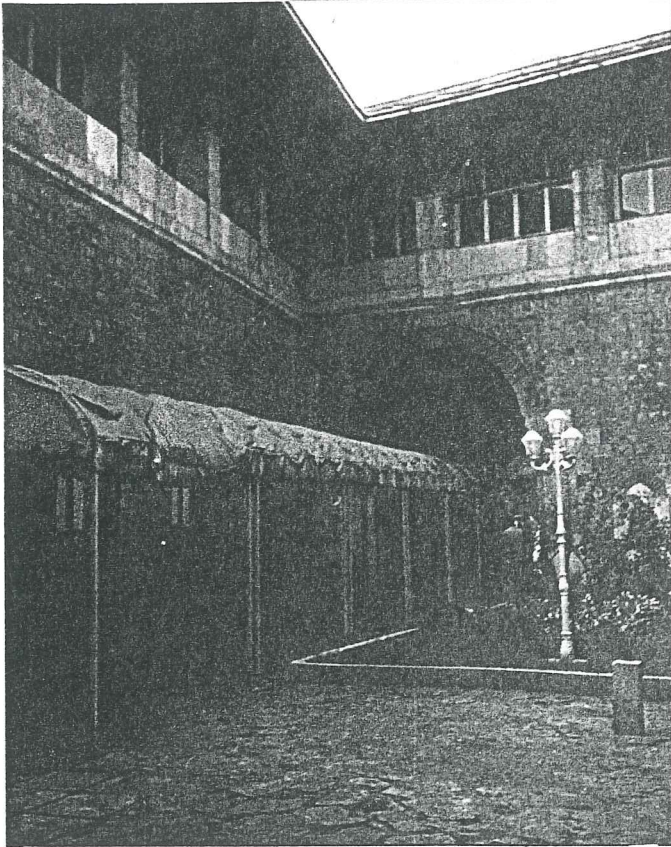

ANA GİRİŞİN AVLUDAN GÖRÜNÜŞÜ

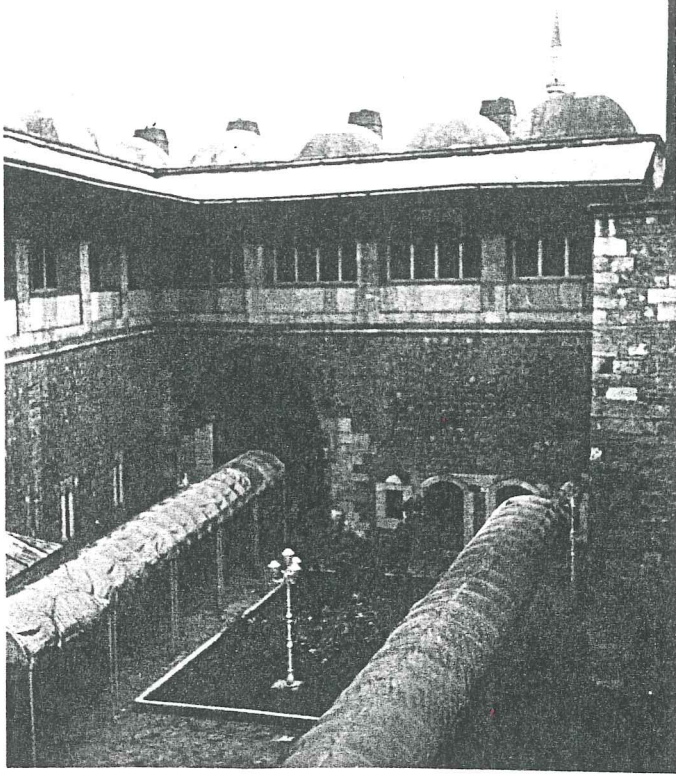

ANA GİRİŞİN KÜÇÜK AVLUDAN BİR GÖRÜNÜŞÜ

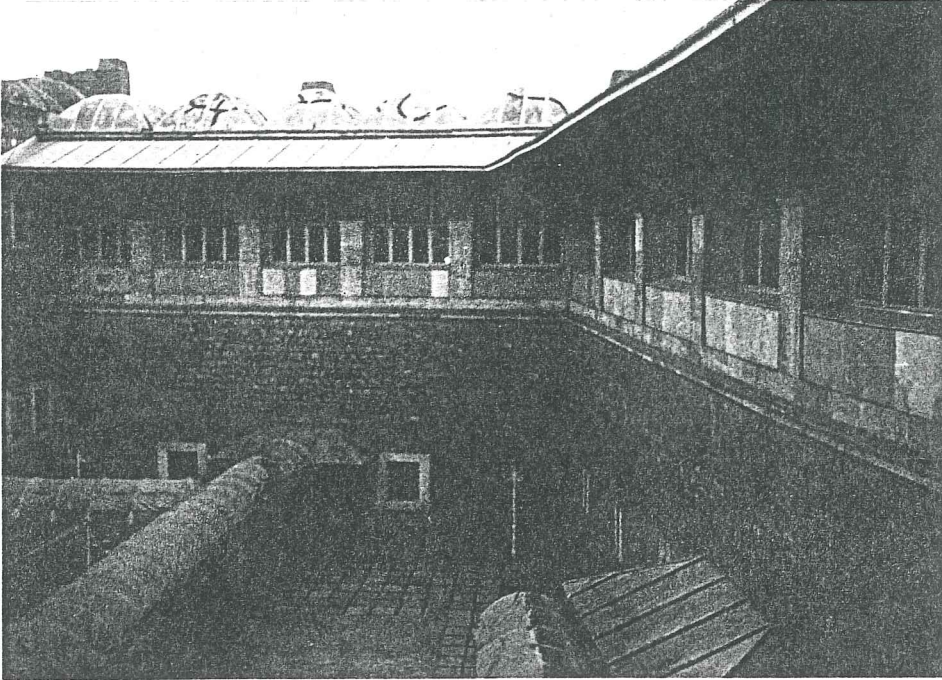

KÜÇÜK AVLUDAN BAŞKA BİR GÖRÜNÜŞ



RESTORANDAN BİR GÖRÜNÜŞ



RESTORANIN DİĞER TARAFTAN GÖRÜNÜŞÜ

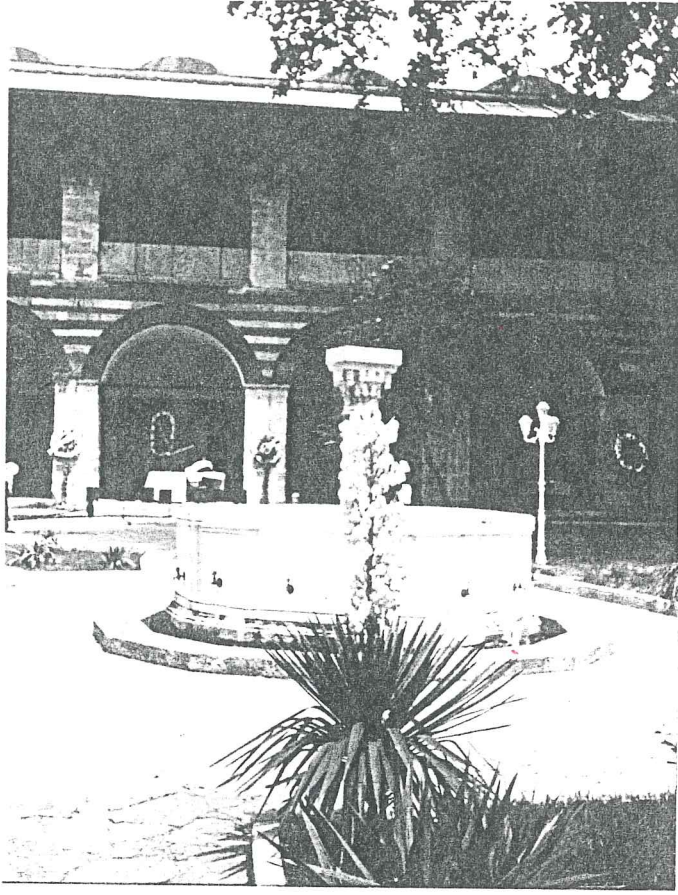

BÜYÜK AVLUDAN BİR GÖRÜNÜŞ

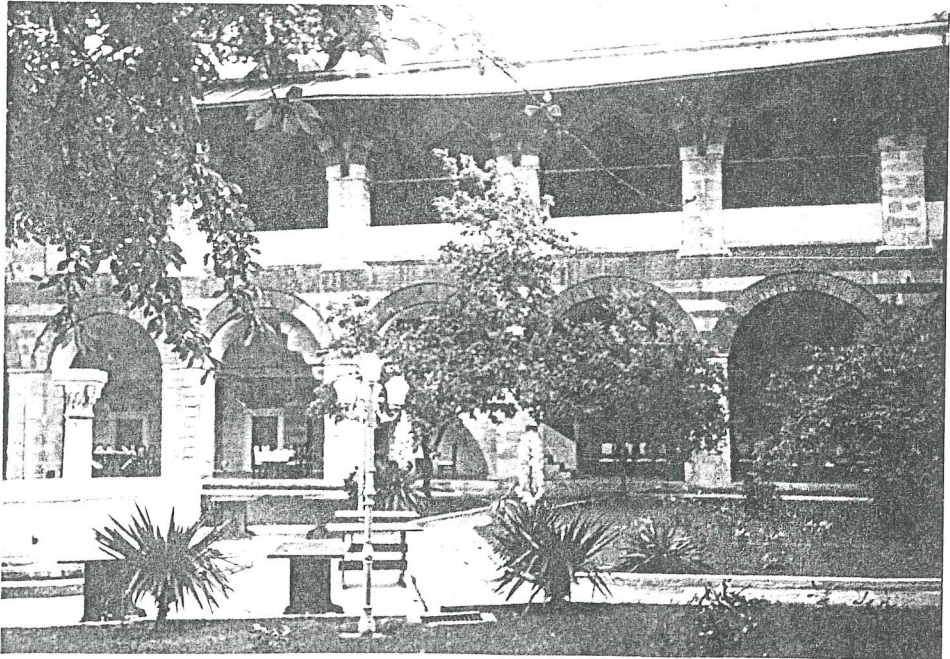

BÜYÜK AVLUDAN BAŞKA BİR GÖRÜNÜŞ

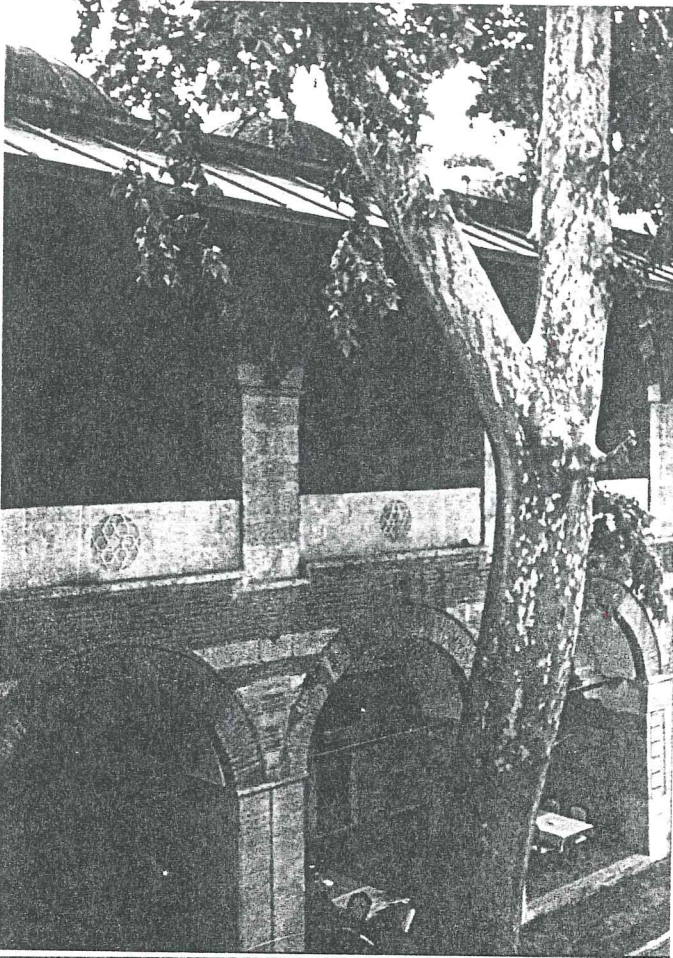

REVAKLI BÖLÜMDEKİ
YUVARLAK İÇİNDEKİ
YILDIZLAR

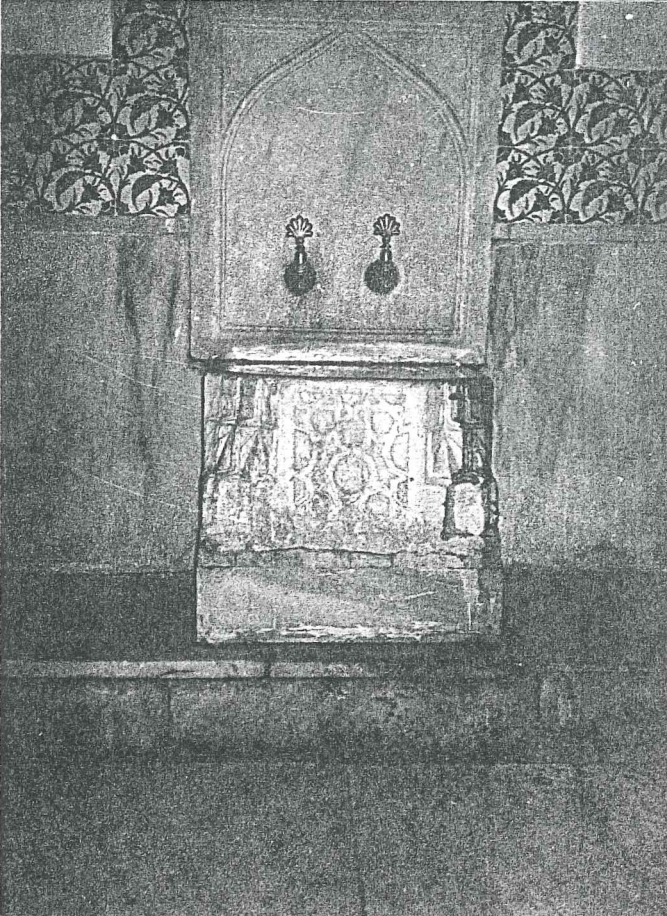

HAMAM TAŞINDAKİ
AYNI YILDIZLARDAN
BİRİ

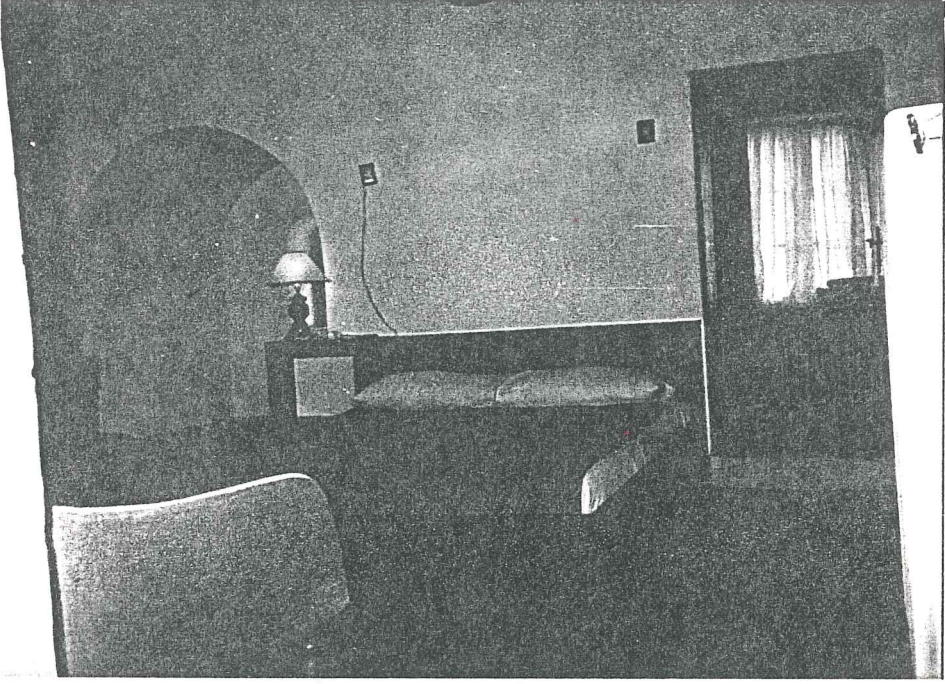

SUİT ODADAN BİR GÖRÜNÜŞ (GÖRÜLEN KAPI ODAYA AİT
DİĞER MEKÂN)

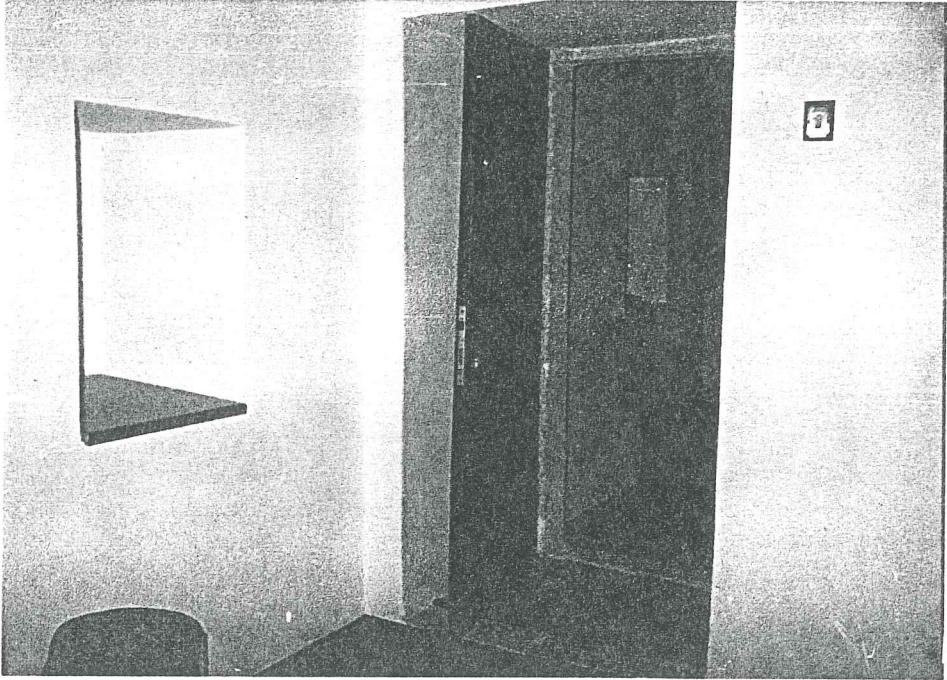

BAŞKA BİR SUİT ODADAN GÖRÜNÜŞ

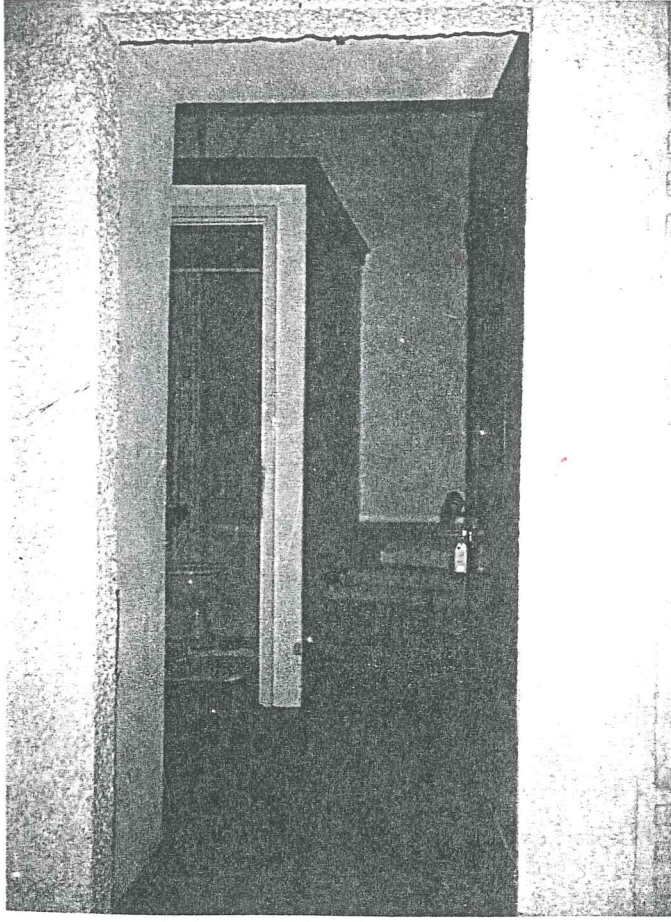

YATAK BİRİMLERİNDEN BİR GÖRÜNÜŞ

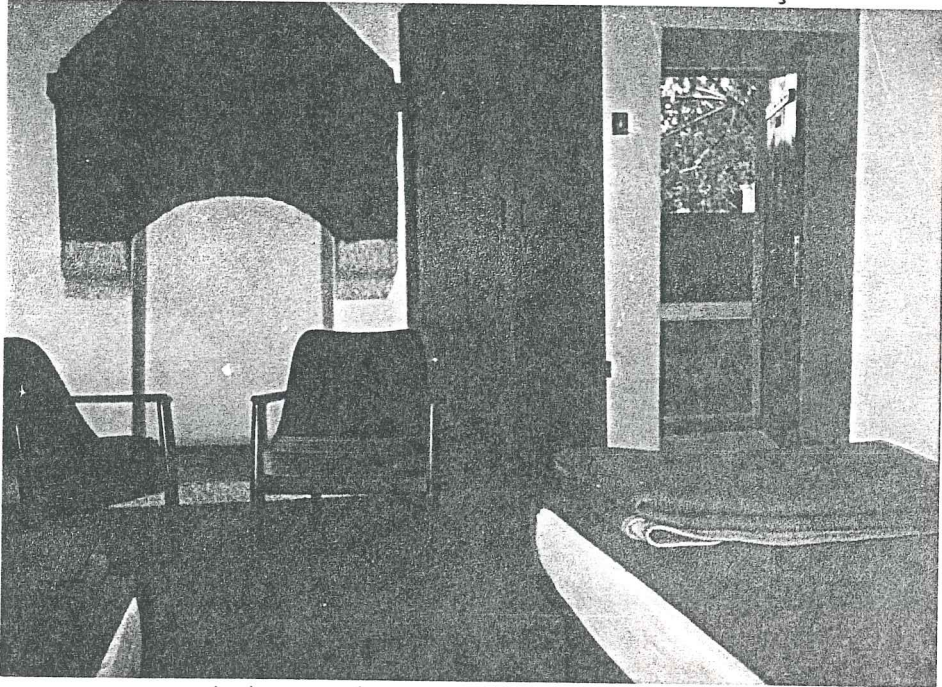

YATAK BİRİMLERİNDEN BİRİ VE ORTA AVLUDAKİ
AÇIK REVAKLI KISMA ÇIKILAN KAPI

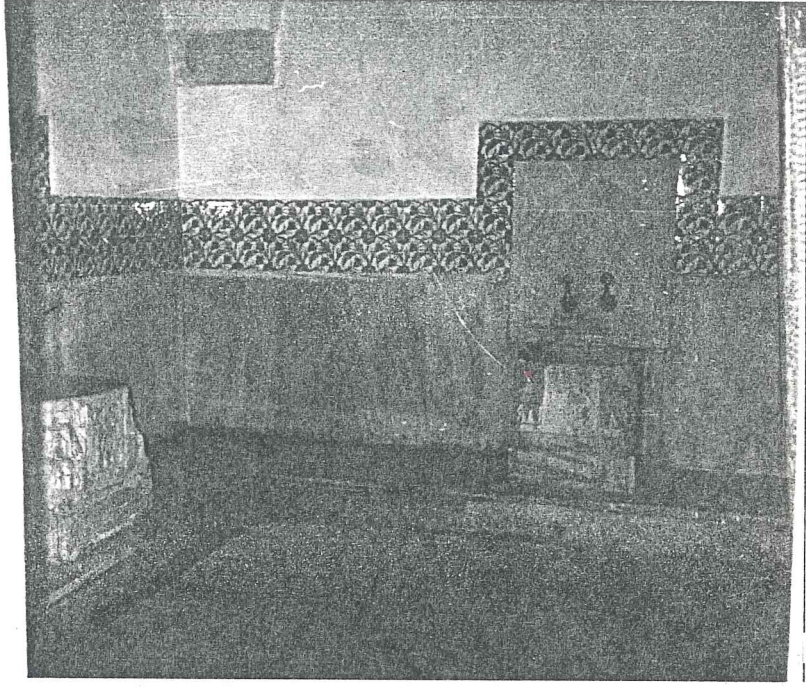

ERKEKLER HAMAMINDAN BİR GÖRÜNÜŞ

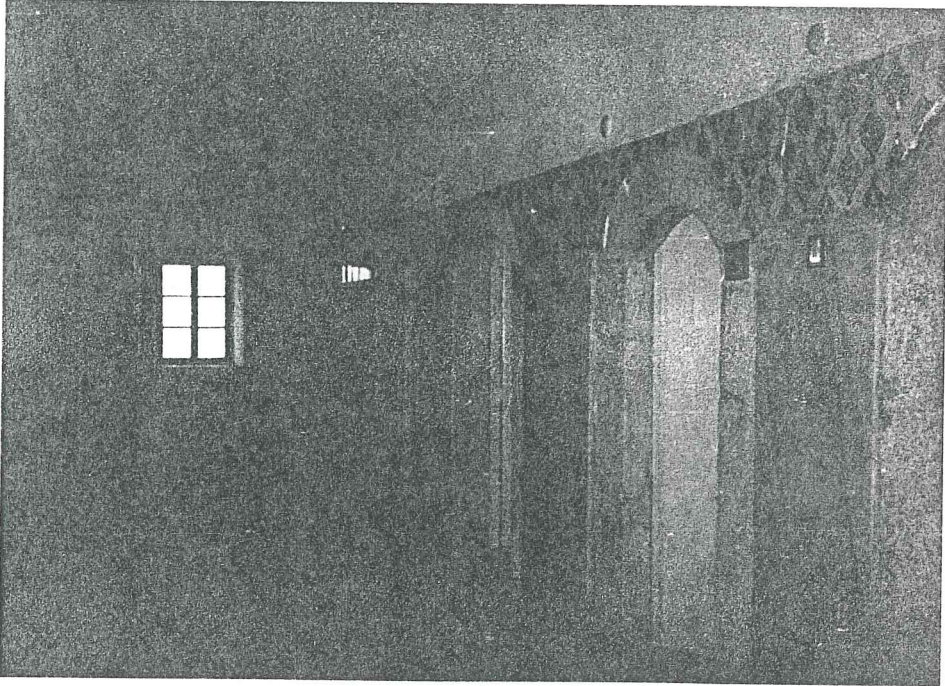

SAUNALARA ÇIKILAN KAPILARIN BULUNDUĞU
KÖRİDORDAN GÖRÜNÜŞ



KÜÇÜK AVLUNUN
KAPALI REVAKLARIN-
DAN HAMAMA GEÇİŞ

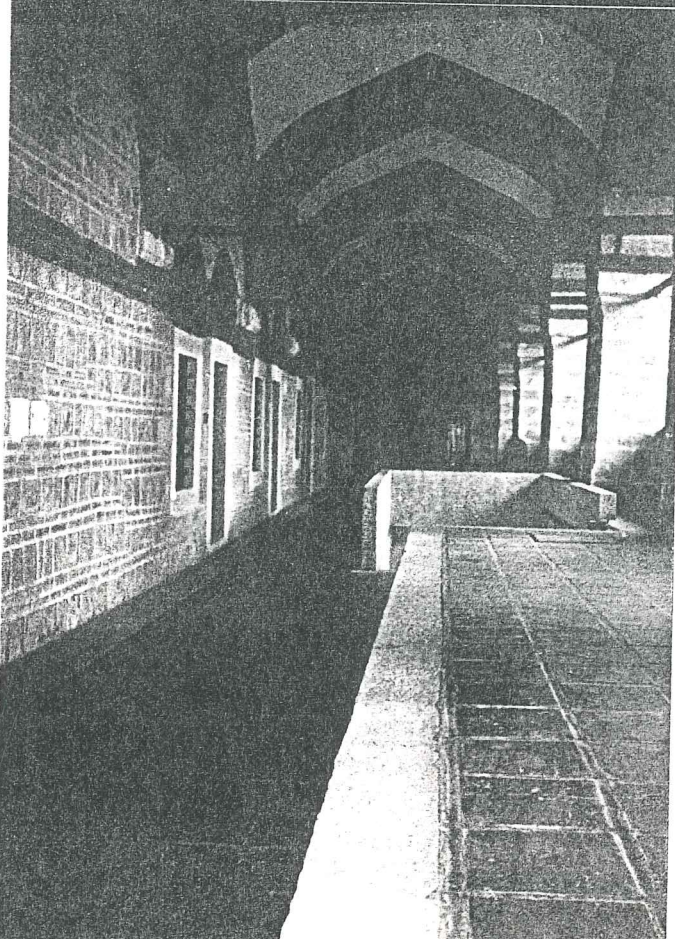

BÜYÜK AVLUNUN
AÇIK REVAKLI
KORİDORUNDAN
BİR GÖRÜNÜŞ

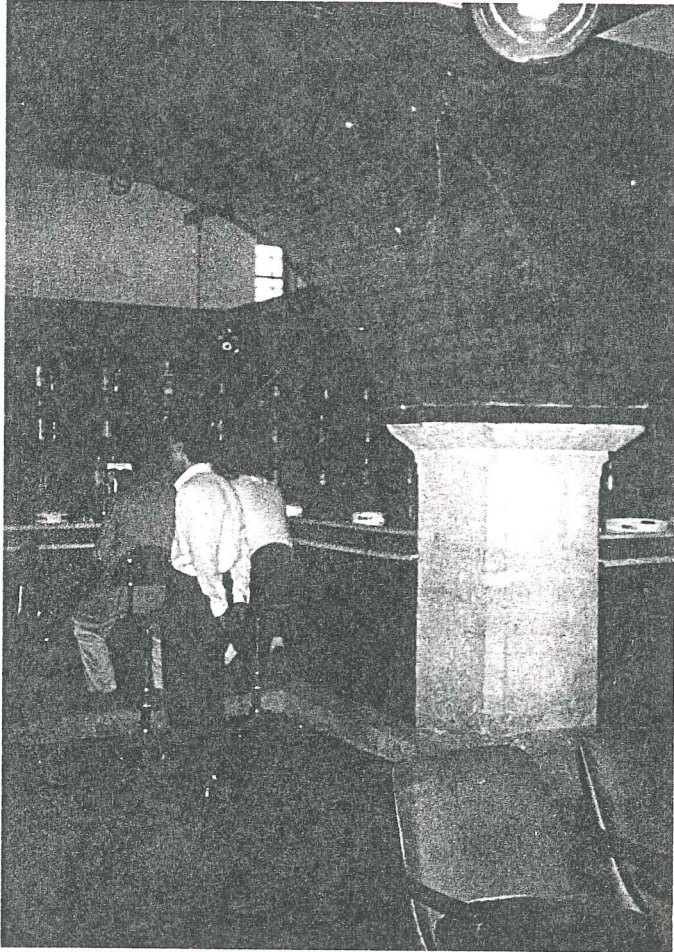
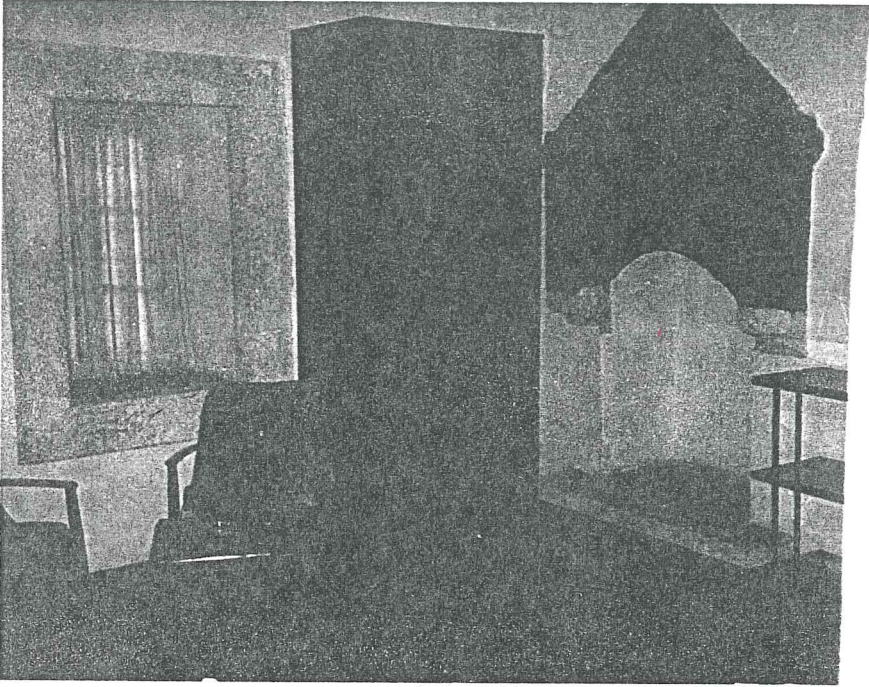

KAFETERYANIN BAR KISMI

EDİRNE RÜSTEM PAŞA KERVANSARAYI PROGRAM ŞEMASI

DÜZEY	BİNA VE YAKIN ÇEVRE	TEK EYLEM	TEK MEKAN	MEKAN GRUBU	ALT BÖLÜM	ANA BÖLÜM	TUM BINA	BİNA VE YAKIN ÇEVRE	DÜZEY
1. DÜZEY									
2. DÜZEY									
3. DÜZEY									
4. DÜZEY									
5. DÜZEY									
6. DÜZEY									
7. DÜZEY									
8. DÜZEY									

1.1.	KULLANICI BÖLÜMÜ	1.2.	SERVİS BÖLÜMÜ	1.3.	SERVİS ORTAK BÖLÜMLER
111.	FONKSİYONEL MEKANLAR	121.	HİZMET BÖLÜMÜ	131.	SERVİS MEKANLA BÖLÜMLER
1111	YEMEK YEME	1211	CAMASIRHANE	1311	SERVİS YÖNETİM
11112	EĞLENCE VE DİNLENME	12111	MUTFAK	13111	YÖNETİM
11114	KUAFÖR	12112		131111	YÖNETİM
11115	HAMAM			131112	TEKNİK BÖLÜM
11116	SATIŞ BİRİMLERİ			131113	ORTAK BÖLÜMLER
11117	DÜKKANLAR				
11118	OTURMA BÖLÜMÜ				
11119	SARK KOŞEİLERİ				
11120	BAR				
11121	LOBI				
11122	KAFE				
11123	İÇERİDEN GİRİŞ				
11124	DISARIDAN GİRİŞ				
11125	W.C+LAVOBA				
11126	VESTİYER				
11127	YEMEK VİTRİNİ				
11128	YEMEK SALONU				
11129	YEMEK VİTRİNİ				
11130	YEMEK VİTRİNİ				
11131	YEMEK VİTRİNİ				
11132	YEMEK VİTRİNİ				
11133	YEMEK VİTRİNİ				
11134	YEMEK VİTRİNİ				
11135	YEMEK VİTRİNİ				
11136	YEMEK VİTRİNİ				
11137	YEMEK VİTRİNİ				
11138	YEMEK VİTRİNİ				
11139	YEMEK VİTRİNİ				
11140	YEMEK VİTRİNİ				
11141	YEMEK VİTRİNİ				
11142	YEMEK VİTRİNİ				
11143	YEMEK VİTRİNİ				
11144	YEMEK VİTRİNİ				
11145	YEMEK VİTRİNİ				
11146	YEMEK VİTRİNİ				
11147	YEMEK VİTRİNİ				
11148	YEMEK VİTRİNİ				
11149	YEMEK VİTRİNİ				
11150	YEMEK VİTRİNİ				
11151	YEMEK VİTRİNİ				
11152	YEMEK VİTRİNİ				
11153	YEMEK VİTRİNİ				
11154	YEMEK VİTRİNİ				
11155	YEMEK VİTRİNİ				
11156	YEMEK VİTRİNİ				
11157	YEMEK VİTRİNİ				
11158	YEMEK VİTRİNİ				
11159	YEMEK VİTRİNİ				
11160	YEMEK VİTRİNİ				
11161	YEMEK VİTRİNİ				
11162	YEMEK VİTRİNİ				
11163	YEMEK VİTRİNİ				
11164	YEMEK VİTRİNİ				
11165	YEMEK VİTRİNİ				
11166	YEMEK VİTRİNİ				
11167	YEMEK VİTRİNİ				
11168	YEMEK VİTRİNİ				
11169	YEMEK VİTRİNİ				
11170	YEMEK VİTRİNİ				
11171	YEMEK VİTRİNİ				
11172	YEMEK VİTRİNİ				
11173	YEMEK VİTRİNİ				
11174	YEMEK VİTRİNİ				
11175	YEMEK VİTRİNİ				
11176	YEMEK VİTRİNİ				
11177	YEMEK VİTRİNİ				
11178	YEMEK VİTRİNİ				
11179	YEMEK VİTRİNİ				
11180	YEMEK VİTRİNİ				
11181	YEMEK VİTRİNİ				
11182	YEMEK VİTRİNİ				
11183	YEMEK VİTRİNİ				
11184	YEMEK VİTRİNİ				
11185	YEMEK VİTRİNİ				
11186	YEMEK VİTRİNİ				
11187	YEMEK VİTRİNİ				
11188	YEMEK VİTRİNİ				
11189	YEMEK VİTRİNİ				
11190	YEMEK VİTRİNİ				
11191	YEMEK VİTRİNİ				
11192	YEMEK VİTRİNİ				
11193	YEMEK VİTRİNİ				
11194	YEMEK VİTRİNİ				
11195	YEMEK VİTRİNİ				
11196	YEMEK VİTRİNİ				
11197	YEMEK VİTRİNİ				
11198	YEMEK VİTRİNİ				
11199	YEMEK VİTRİNİ				
11200	YEMEK VİTRİNİ				
11201	YEMEK VİTRİNİ				
11202	YEMEK VİTRİNİ				
11203	YEMEK VİTRİNİ				
11204	YEMEK VİTRİNİ				
11205	YEMEK VİTRİNİ				
11206	YEMEK VİTRİNİ				
11207	YEMEK VİTRİNİ				
11208	YEMEK VİTRİNİ				
11209	YEMEK VİTRİNİ				
11210	YEMEK VİTRİNİ				
11211	YEMEK VİTRİNİ				
11212	YEMEK VİTRİNİ				
11213	YEMEK VİTRİNİ				
11214	YEMEK VİTRİNİ				
11215	YEMEK VİTRİNİ				
11216	YEMEK VİTRİNİ				
11217	YEMEK VİTRİNİ				
11218	YEMEK VİTRİNİ				
11219	YEMEK VİTRİNİ				
11220	YEMEK VİTRİNİ				
11221	YEMEK VİTRİNİ				
11222	YEMEK VİTRİNİ				
11223	YEMEK VİTRİNİ				
11224	YEMEK VİTRİNİ				
11225	YEMEK VİTRİNİ				
11226	YEMEK VİTRİNİ				
11227	YEMEK VİTRİNİ				
11228	YEMEK VİTRİNİ				
11229	YEMEK VİTRİNİ				
11230	YEMEK VİTRİNİ				
11231	YEMEK VİTRİNİ				
11232	YEMEK VİTRİNİ				
11233	YEMEK VİTRİNİ				
11234	YEMEK VİTRİNİ				
11235	YEMEK VİTRİNİ				
11236	YEMEK VİTRİNİ				
11237	YEMEK VİTRİNİ				
11238	YEMEK VİTRİNİ				
11239	YEMEK VİTRİNİ				
11240	YEMEK VİTRİNİ				
11241	YEMEK VİTRİNİ				
11242	YEMEK VİTRİNİ				
11243	YEMEK VİTRİNİ				
11244	YEMEK VİTRİNİ				
11245	YEMEK VİTRİNİ				
11246	YEMEK VİTRİNİ				
11247	YEMEK VİTRİNİ				
11248	YEMEK VİTRİNİ				
11249	YEMEK VİTRİNİ				
11250	YEMEK VİTRİNİ				
11251	YEMEK VİTRİNİ				
11252	YEMEK VİTRİNİ				
11253	YEMEK VİTRİNİ				
11254	YEMEK VİTRİNİ				
11255	YEMEK VİTRİNİ				
11256	YEMEK VİTRİNİ				
11257	YEMEK VİTRİNİ				
11258	YEMEK VİTRİNİ				
11259	YEMEK VİTRİNİ				
11260	YEMEK VİTRİNİ				
11261	YEMEK VİTRİNİ				
11262	YEMEK VİTRİNİ				
11263	YEMEK VİTRİNİ				
11264	YEMEK VİTRİNİ				
11265	YEMEK VİTRİNİ				
11266	YEMEK VİTRİNİ				
11267	YEMEK VİTRİNİ				
11268	YEMEK VİTRİNİ				
11269	YEMEK VİTRİNİ				
11270	YEMEK VİTRİNİ				
11271	YEMEK VİTRİNİ				
11272	YEMEK VİTRİNİ				
11273	YEMEK VİTRİNİ				
11274	YEMEK VİTRİNİ				
11275	YEMEK VİTRİNİ				
11276	YEMEK VİTRİNİ				
11277	YEMEK VİTRİNİ				
11278	YEMEK VİTRİNİ				
11279	YEMEK VİTRİNİ				
11280	YEMEK VİTRİNİ				
11281	YEMEK VİTRİNİ				
11282	YEMEK VİTRİNİ				
11283	YEMEK VİTRİNİ				
11284	YEMEK VİTRİNİ				
11285	YEMEK VİTRİNİ				
11286	YEMEK VİTRİNİ				
11287	YEMEK VİTRİNİ				
11288	YEMEK VİTRİNİ				
11289	YEMEK VİTRİNİ				
11290	YEMEK VİTRİNİ				
11291	YEMEK VİTRİNİ				
11292	YEMEK VİTRİNİ				
11293	YEMEK VİTRİNİ				
11294	YEMEK VİTRİNİ				
11295	YEMEK VİTRİNİ				
11296	YEMEK VİTRİNİ				
11297	YEMEK VİTRİNİ				
11298	YEMEK VİTRİNİ				
11299	YEMEK VİTRİNİ				
11300	YEMEK VİTRİNİ				
11301	YEMEK VİTRİNİ				
11302	YEMEK VİTRİNİ				
11303	YEMEK VİTRİNİ				
11304	YEMEK VİTRİNİ				
11305	YEMEK VİTRİNİ				
11306	YEMEK VİTRİNİ				
11307	YEMEK VİTRİNİ				
11308	YEMEK VİTRİNİ				
11309	YEMEK VİTRİNİ				
11310	YEMEK VİTRİNİ				
11311	YEMEK VİTRİNİ				
11312	YEMEK VİTRİNİ				
11313	YEMEK VİTRİNİ				
11314	YEMEK VİTRİNİ				
11315	YEMEK VİTRİNİ				
11316	YEMEK VİTRİNİ				
11317	YEMEK VİTRİNİ				
11318	YEMEK VİTRİNİ				
11319	YEMEK VİTRİNİ				
11320	YEMEK VİTRİNİ				
11321	YEMEK VİTRİNİ				
11322	YEMEK VİTRİNİ				
11323	YEMEK VİTRİNİ				
11324	YEMEK VİTRİNİ				
11325	YEMEK VİTRİNİ				
11326	YEMEK VİTRİNİ				
11327	YEMEK VİTRİNİ				
11328	YEMEK VİTRİNİ				
11329	YEMEK VİTRİNİ				
11330	YEMEK VİTRİNİ				
11331	YEMEK VİTRİNİ				
11332	YEMEK VİTRİNİ				
11333	YEMEK VİTRİNİ				
11334	YEMEK VİTRİNİ				
11335	YEMEK VİTRİNİ				
11336	YEMEK VİTRİNİ				
11337	YEMEK VİTRİNİ				
11338	YEMEK VİTRİNİ				
11339	YEMEK VİTRİNİ				
11340	YEMEK VİTRİNİ				
11341	YEMEK VİTRİNİ				
11342	YEMEK VİTRİNİ				
11343	YEMEK VİTRİNİ				
11344	YEMEK VİTRİNİ				
11345	YEMEK VİTRİNİ				
11346	YEMEK VİTRİNİ				
11347	YEMEK VİTRİNİ				
11348	YEMEK VİTRİNİ				
11349	YEMEK VİTRİNİ				
11350	YEMEK VİTRİNİ				
11351	YEMEK VİTRİNİ				
11352	YEMEK VİTRİNİ				
11353	YEMEK VİTRİNİ				
11354	YEMEK VİTRİNİ				
11355	YEMEK VİTRİNİ				
11356	YEMEK VİTRİNİ				
11357	YEMEK VİTRİNİ				
11358	YEMEK VİTRİNİ				
11359	YEMEK VİTRİNİ				
11360	YEMEK VİTRİNİ				
11361	YEMEK VİTRİNİ				
11362	YEMEK VİTRİNİ				
11363	YEMEK VİTRİNİ				
11364	YEMEK VİTRİNİ				
11365	YEMEK VİTRİNİ				
11366	YEMEK VİTRİNİ				
11367	YEMEK VİTRİNİ				
11368	YEMEK VİTRİNİ				
11369	YEMEK VİTRİNİ				
11370	YEMEK VİTRİNİ				
11371	YEMEK VİTRİNİ				
11372	YEMEK VİTRİNİ				
11373	YEMEK VİTRİNİ				
11374	YEMEK VİTRİNİ				
11375	YEM				

GÜNÜMÜZ OTEL ODALARINA UYARLANMIŞ HAN ODALARIYLA İLGİLİ ÇALIŞMALARDAN ÖRNEKLER

Otel işlevinin asıl amacının yatma eylemini içermesi ve diğer bölümlerinin bunun sonucu olması nedeniyle yatma fonksiyonu diğer fonksiyonlara göre daha çok üzerinde durulması gereken mekânlardır.

Naci Canpolat "Eski Han Yapılarının Konaklama Amacıyla Yeniden Kullanımına İlişkin Tasarım Sorunları ve Çözüm Önerileri" adlı tezinde Rüstem Paşa Kervansaray yatak oda birimlerinin üç yıldızlı olduğundan bahsetmiştir. Şekildeki yatak odaları düzenleme çalışmaları örneklerinden de görüldüğü gibi dönemine oranla, konfor şartlarının artmasına rağmen günümüz kullanımına olanak sağlamaktadır.

HAN ODALARIYLA İLGİLİ ÖRNEKLER

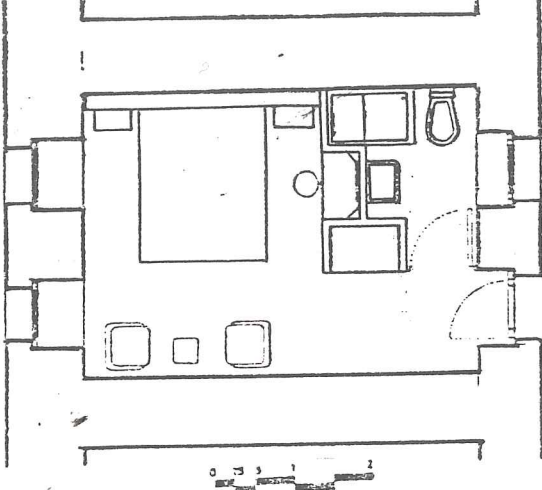

Büyük yeni han birim ünite düzenlemesi

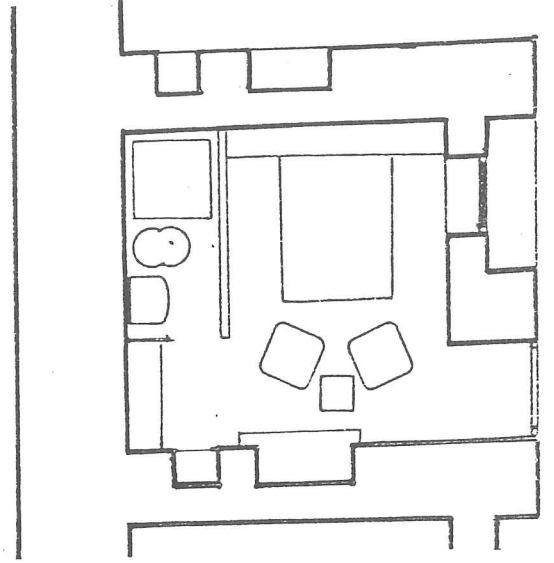

Rüstempaşa hanı birim ünite düzenlemesi.

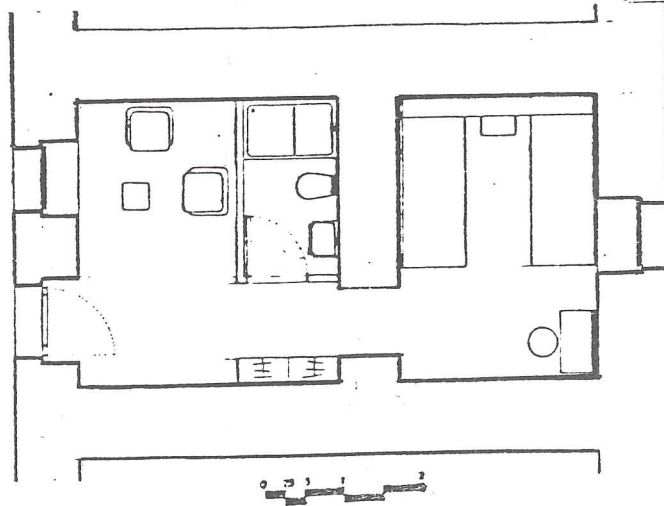

Hâsanpaşa hanı birim ünite düzenlemesi

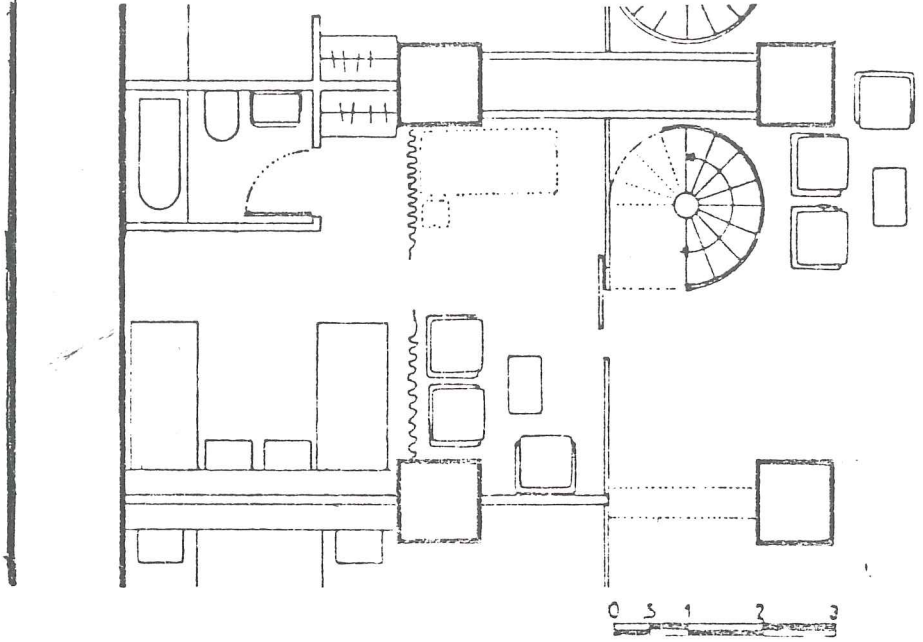

R.47. Avanos, Sarıhan kapalı mekan oda düzenlemesi.
zemin kat

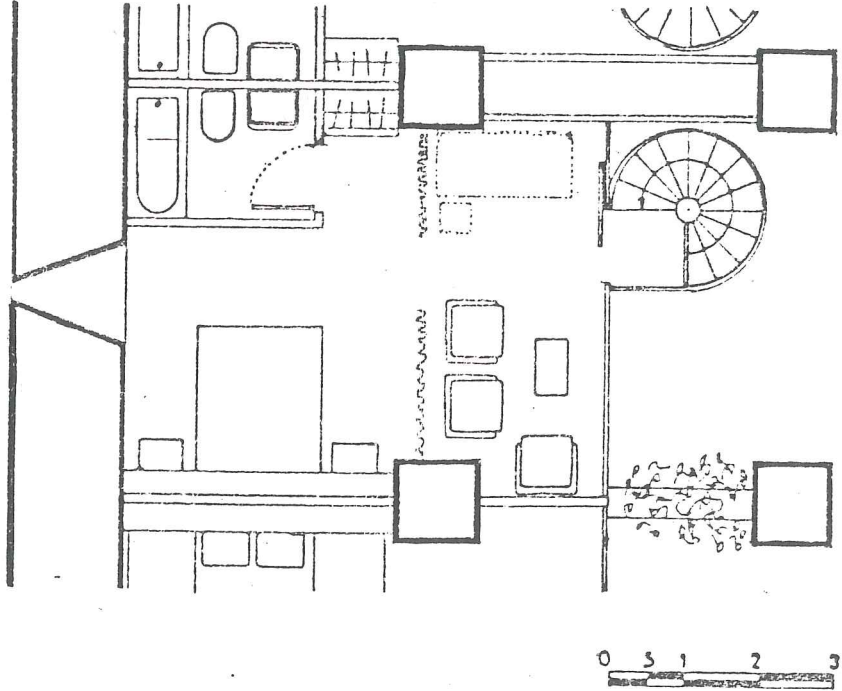

R.48. Avanos, Sarıhan kapalı mekan oda düzenlemesi
birinci kat

BÖLÜM IV

IV.1. OTEL FONKSİYONU KAZANDIRMAK İÇİN YAPILAN BU ÇALIŞMADA İSTANBUL HANLARININ SEÇİLME NEDENLERİ VE ÖZELLİKLERİ

SEÇİLME NEDENLERİ

- 1- İstanbul ilimiz en büyük ve en önemli yerleşim yerlerinden biridir.
- 2- Ekonomik ve ticari değerlerin yoğun olduğu bir yerdir.
- 3- İklim, doğal, kültürel, folklorik, tarihi niteliklerinden ve coğrafi konumundan.
- 4- Yerli ve yabancı fazla sayıda kişinin yaşadığı ve ziyaret ettiği bir yerdir.
- 5- Mevcut olan hanlarımız bu ilimizde fazla sayıda bulunmaktadır.
- 6- Hanlarımızın en geliştirilmiş örneklerine sahiptir.
 - a) Çok katlı
 - b) Çok avlulu
 - c) Bodrumlu
 - d) Geliştirilmiş işlevli

ÖZELLİKLERİ

- 1- İstanbul Hanları, gece konaklama ve iş hanları olarak iki şekilde inşa edilmiştir. Bunlar plan özellikleri açısından bir farklılık göstermemektedir.
- 2- İstanbul Hanları, ilk devir örneklerindeki gibi münferit abidevi noktalar olmak yerine, İstanbul'da şehir anlayışı içinde, arazi eğimine, arsa ve yola uygun şekilde düzenlenmiştir.
- 3- Bu yapılar çevresi ile yarışmayan sade ve istikrarlı fonksiyonlarıyla dengeli yapılardır.

(1) Bilgilerin bir kısmı Ceylan Güran'ın Türk Hanlarının Gelişimi ve İstanbul Hanları Mimarisi adlı kitabından alınıp geliştirilmiştir.

4- İlk eserlerin tuğla motifli süslemelerine, taş işçiliğine rağbet etmemişlerdir. Selçukluların o heybetli portali bile cephe içinde adeta eriyip, cephenin tamamlayıcı bir parçası haline gelerek tam bir cephe bütünlüğü sağlanmıştır. Sadelik ve olgun bir proporsiyon cephe bütünlüğünün önemli özelliğini teşkil eder. Selçukluların kale görünümü bu örneklerden görülmez.

5- Hanların geleneksel avlu şeması olan muntazam dikdörtgen İstanbul Hanlarının çoğunda tekrar edilmiştir.

6- İstanbul Hanları, genelde tek avlulu olarak düzenlenmesine rağmen iki ve üç avlulu olanlara da raslanılmaktadır. Avlusuz örnek yok gibidir.

7- Avlu boyutları her örnekte değişir. Bazılarında bir meydan bazılarında bir ev avlusu gibidir.

8- Genellikle iki katlı olarak inşa edilmişlerdir. Üç katlı olanlar da mevcuttur. Ancak tek katlı han yok gibidir.

9- İstanbul Hanlarında ayrı bir ahır kavramı önem kazanmış ve çoğunda bunun için bodrum katı düzenlenmiştir.

10- Giriş kapısı avluya mutlaka bir geçitle bağlıdır. Doğrudan doğruya avluya açılan bir giriş kapısı görülmez.

11- Dış cephenin sadeliğinin tersine avludan bakılan cephede mimaribir hareket ve estetik sağlanmıştır. Avluya bakan oda pencereleri bir veya iki açıklıklı olarak görülür.

12- Pencereler Selçuklularda olduğu gibi mazgal niteliğinde değildir. Pencereler emniyet endişesiyle küçük tutulmuş ve her zaman demir parmaklıklarla korunmuştur.

13- Yapı malzemesi olarak taş ve tuğla kullanılmıştır.

14- Taşıyıcı elemanlar; duvarlar, kemerler ve payelerdir. Sütun kullanılmamıştır.

15- İstanbul Hanlarının çatı örtüsü tonoz ve kubbededir. Ahşap çatı bulunmamaktadır.

IV.2. İSTANBUL HANLARINA OTEL İŞLEVİ KAZANDIRILMASI SONUCU OLUŞACAK OLUMLU VE OLUMSUZ ETKENLER

Han yapıları döneminin malzeme ve gereçlerini, kültürünü, gelenek göreneklerini ve diğer tüm özelliklerini taşıdığından günümüz çağdaş işlevi kazandırılmasında, teknik, işlevsel, yapısal çevresel bazı problemlerle karşılaşılması doğaldır. Bu problemler birçok tarihi esere yeni işlev verilirken karşılaşılan problemlerdir.

Döneminde bir amaçla kullanılıp, günümüzde farklı amaçlarla kullanılan yapılarda, aynı amaçlarla kullanımlarına oranla zıtlıkların daha büyük olması normaldir. Oysa bu yapılarda bile uyum sağlanılmıştır. Günümüzde farklı kullanımlarla ilgili birçok olumlu örnekler bulunmaktadır. Örneğin zamanında apartman olarak inşa edilmiş Ramada Oteli, okul olarak inşa edilmiş Teşvikiye Oteli, kışla olarak yapılmış Regent Oteli başarılı örneklerden bazılarıdır. Eski yapılara yine eski amacına paralel olarak aynı işlevin kazandırılması, farklı işlevler kazandırılmasına oranla, daha başarılı sonuçlar verebilir.

Han ve Kervansaray yapıları, döneminde konaklama amacıyla kullanılmış yapılarıdır. Bunların eski işleviyle aynı amaçlı olarak kullanılmaları başarılı sonuçlar verebilir. Yeni kullanımlarda günümüz gereksinimlerinin farklılığı nedeniyle yine de bazı problemlerin çıkması doğaldır. Ancak bunların kabul edilebilir ve bazı önlemlerle en aza indirgenebilir olması gerekir. Bu yüzden yeni işlev verilmeden önce çıkabilecek uyumlu ve zıt yönlerin titizlikle doğru tespiti gerekmektedir.

IV.3.1. OLUMLU ETKENLER

1- Az da olsa bazılarında bulunan servis girişleri, otel fonksiyonuna olumlu bir çözüm getirecektir.

2- Hanların bazılarının kapalı büyük hacimlere sahip olması otel için büyük mekan gerektiren, kokteyl salonu, bar, restoran, toplantı salonu gibi değişik amaçlı otel fonksiyonlarına çözüm getirebilir.

- 3- Bazılarında bodrum katlarının bulunması hizmet besleyici birimlerin (çamaşırhane, anamutfak, depolar, ısıtma, jeneratör, gibi) oluşmasını sağlayabilir.
- 4- Çok avlulu olanları, bodrum katı olmayan binalarda, servis avlusu olarak kullanıma olanak verebilir.
- 5- Odaların hücre şeklinde tekrarlanır olması otel odaları olarak kullanımına kolaylık getirebilir.
- 6- Odaların bazılarının diğerlerinden farklı olması bugünkü anlamda suit oda, tek oda ve kalabalık aile gereksinimini karşılayabilir.
- 7- Orta avlu, restoran, kafe vb. gibi büyük mekan gerektiren ihtiyaçları karşılayabilir.
- 8- Giriş kısmı ve girişe bağlı avlu, bugünkü anlamda giriş, giriş holü, lobi, resepsiyon gibi mekanlara olanak verebilir.
- 9- Her odada bulunan ve döneminde ısıtma amaçlı kullanılan bacalar tesisat açısından, havalandırma problemi olanlarda da buna imkan sağlanması açısından fayda sağlayabilir.
- 10- Dış mekanlara açık birimlerinde var oluşu günümüz otel fonksiyonundaki satış mağazalarına olanak verebilir.
- 11- Fazla yıpranmamış olanlar; yeni otel yapımına oranla daha ucuza mal olabilirler.

IV.3.2. OLUMSUZ ETKENLER

- 1- Döneminin özelliklerini taşıması açısından döneminin ulaşım aracı olan otolar için bodrum katları ve özel avlular düzenlendiği halde günümüz otopark ihtiyacına cevap verememektedir.
- 2- Hanların bazılarının ara yollarda kalması, ana caddelerden uzak olması otel işlevinin verilmesini güçleştirmektedir.
- 3- Han yapıları döneminde geniş bir çevre ve yeşil alanlarla kullanıldıkları halde günümüzde gürültülü ve yoğun binalarla iç içedir.
- 4- Hanların günümüzde buldukları yerler, yaya ve araç trafiği açısından oldukça yoğundur.
- 5- Günümüz İstanbul Hanlarının büyük bölümünün Galata ve Eminönü-Beyazıt-Laleli, üçgeni gibi bir ticaret merkezinde bulunması günümüz konaklama işle-

vini güçleştirmektedir.

6- Döneminin konaklama gereksinimi için yeterli olan binalar günümüz otel ihtiyacının hepsini karşılayamamaktadır.

7- Otel yatak odalarının bir kısmı, çağdaş boyutlarda değildir.

8- Yatak odalarında günümüz konfor şartlarına göre olması gereken ıslak hacmin, döneminde olmaması günümüz kullanımında yapımını gerektirmektedir. bunu iki boyutlu olarak düşündüğümüzde çözüm getirebildiğimiz halde üçüncü boyutta bazı problemler çıkmaktadır.

9- Han yapıları birinci derecede korunması gereken yapılar olduğundan Anıtlar Kurulu yeni kullanıma fonksiyon kolaylığı getirecek müdahalelere izin vermemektedir.

IV.3.3. ÇÖZÜM ÖNERİLERİ

Özellikle İstanbul ilimizde hanlar, çevresindeki tarihi olgu ile birlikte Galata ve Lalelie-Eminönü-Beyazıt üçgeninde yoğunlaştıkları görülmektedir. Günümüzde bu bölgelerin ticari amaçla kullanılmaları, bunun sonucu olarak buradaki hanların da ticari işlevle kullanılmalarını zorunlu kılmaktadır. Oysa bu hanların döneminde bir kısmının ticari amaçlı inşa edilmelerine rağmen, büyük bir kısmının da konaklama amaçlı olarak inşa edildikleri bir gerçektir. Ancak bunların plan olarak bir farklılık göstermemesinden dolayı ticari merkezinde içinde kalan konaklama amaçlı hanların ticari olarak kullanılmalarını zorunlu kılmıştır.

Hanların diğer fonksiyonlara göre daha uygun olduğunu düşündüğümüz otel fonksiyonu kazandırılmasında Galata'da ve özellikle plan şeması otel olarak kullanılmasına daha uygun olan Laleli-Beyazıt-Eminönü üçgenindeki hanların buldukları ticari konumlarından dolayı günümüz otel fonksiyonu kazandırılmasında güçlükler olacağı düşünülürse de bunlardan bazılarının ileri dönük olarak, bazılarının da şu andaki konumlarıyla otel amaçlı olarak kullanımları mümkündür.

İleri dönük olarak bazı müdahalelerle kullanılması gereken, ticari merkezin dahilinde olan hanlarımızın ve buldukları çevrenin düzenlenmesi için, Aralık 1991 tarihli Tasarım Dergisi'nin "İstanbul için uluslararası dayanışma" makalesinde

Uluslararası Mimarlar Birliđi (UIA) mimari alıřma grubunun, zellikle İstanbul'un bu blgelerinin yeniden canlanması ile ilgili (18-26 Ekim 1991) tarihli atlye alıřmaları bulunmaktadır. 13 lkeden 26 yabancı mimarın katıldıđı bu seminerde hanlar blgesi olarak nitelendirilen, Galata, Fener, Balat ve Eminn blgesinde gzlemlerde bulunmuşlar ve knt blgesi gibi gzden ıkarılan bu blgenin İstanbul'un geleceđine kaynak teşkil etmesi iin korunup yařatılmasının gerekli olduđuna deđinmişlerdir. Bu blgenin zengin (prestij semtleri) olarak yařatılması iin de eřitli fikir projelerinde bulunmuşlardır. Bu projelerde Akdeniz kltrn yařatması aısından ticaret merkezinin, gnmz canlılıđını insanlarıyla beraber koruyarak tekrar kullanımını, ancak buranın akřamları ve tatil gnlerinde de kltr merkezi olarak yařatılmasını ve bunu yaparken de bazı hanlarımızın (Valide Han, Byk Yeni Han, Krkler Hanı) otel olarak tekrar kullanımlarının uygun olacađını ve evredeki uygunsuz binaların da kaldırılması gerektiđini vurgulamışlardır. Ayrıca otellerin bu blgede akřamları yalnız kalmamalı iin sokaklara aydınlanma ve canlılık etiren iřlevler rneđin belirli aralıklarla barlar, cafeler, gece yařantısını renklendirecek eđlence yerleri dzenlenmesini alışveriřin akřamları da olması gerekliliđini vurgulamışlardır. Bunun iin eski bizans limanından Beyazıt'a kadar olan ara trafiđinin kaldırılmasını ve buranın yaya aksı olarak ele alınmasını araların ise etrafında ring seferi oluřturmasını ve belli noktalardan bu blgeye giriřin sađlanması gerekliliđini bildirmişlerdir. Finlandiyalı Ilmo Valjakka otopark problemi iin yeraltı otoparklarını ve bunlara ulařan yeraltı yollarının mmkn olacađına deđinmiştir. Buradaki hanların otel amalı olarak fonksiyon aısından kullanımında ise Sovyet mimar Victor Rossenberg "Oriđinal yapı olduđu gibi korunmalı. Zaten han oldukları iin bunda zorluk ekilemez. Orta avlunun zerini řeffaf cam kubbelerle kapatmayı neriyoruz. Bu neriyi Michael Brundle (İngiltere'den katılan mimar) nerdi. ok sevdik. Zemin katlarındaki avlu etrafında yer alan dkkanlar, hediyelik eřya, bar, cafe vb. amala yeniden dzenlenecek avlular, aynı zamanda lobi veya lokanta olabilir. st kattaki odalar ise otel odaları olacak. Ayrıca bu  hana da otel iin gerekli bazı hizmetler iin uyumlu bir mimaride kk bazı ekler yapılmasını nerdik(1)." demiştir. Ancak bu yapılarımızın birinci dereceden korunması gereken yapılar olması servis iin gerekli ayrı bir giriřin yapımına, stnn řeffaf bir řekilde cemakanla rtlmesi ve bunlar gibi ađdař kullanımda gerekli olan bazı mdahalelere Anıtlar Kurulu'nun, yapının zedelenmediđi mddete izin vermesi gerekmektedir. Han binaları diđer tarihi binalarda olduđu gibi ađdař kullanıma uyarlanmadıđı zaman amacına ulařamayacaktır. Bu binaların yine kullanılmayan, terkedilmiş binalar olmasına neden olacaktır.

(1) Ekinci,Oktay, "İst. İin Uluslararası Dayanıřma", TASARIM, Aralık 1991, s.96-100.

YAPILAN DÜZENLEME ÇALIŞMASINDAN BİR ÖRNEK

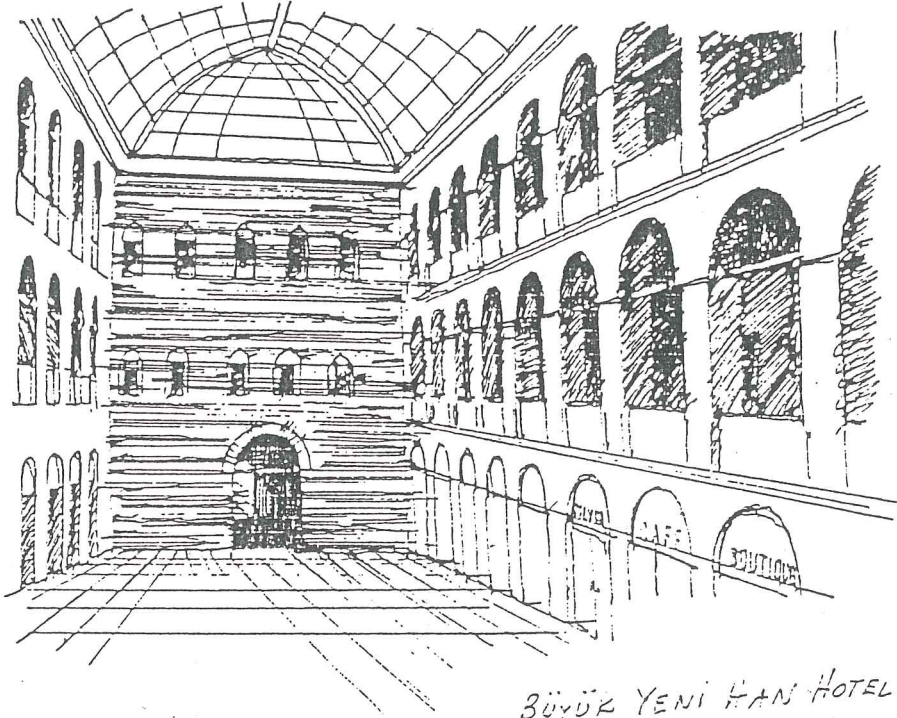
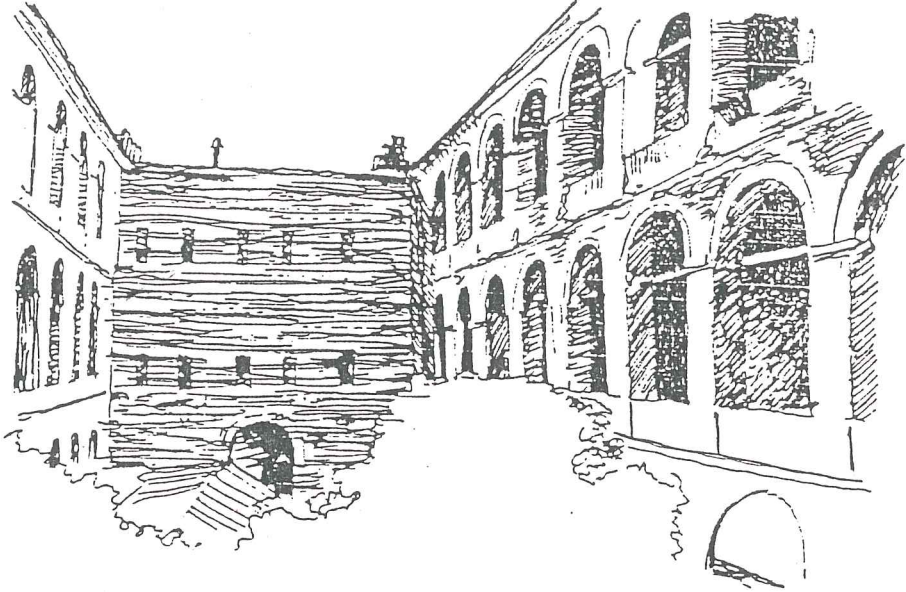

BÜYÜK YENİ HAN HOTEL
(PREPOSITION)

U.I.A. "İST. İÇİN ULUSLARARASI DAYANIŞMA"

TASARIM Aralık 1991, s.101

Görüldüğü gibi han yapılarının otel olarak tekrar kullanımında çıkacak problemlerin giderilmesi mümkündür. Ancak eski yeni çatışmasından dolayı çıkabilecek bazı kaçınılmayan sorunların da oluşacak mükemmellikten dolayı gözardı edilmesi gerekmektedir.

IV.3. İSTANBUL HANLARI VE BULUNDUKLARI YERLER HAKKINDA GENEL BİLGİ

İstanbul'da hanlar, Galata, Fener, Balat ve Laleli-Beyazıt-Eminönü üçgeninde yoğunlaşmaktadır. Hanlar bölgesi olarak da nitelendirilen Laleli-Beyazıt-Eminönü üçgeninde bulunan hanlar otel olarak kullanıma en uygun olanlardandır. Plan olarak buradaki hanlar daha fazla geliştirilmiştir.

Bu bölge diğer bölgelerde de olduğu gibi en önemli ticaret merkezi dahilindedir. Bu nedenle "çözüm önerilerinde" de bahsedildiği gibi yaya ve araç trafiği açısından oldukça yoğundur. Bölge aynı zamanda kültürel ve tarihi değerler açısından da en yoğun bölgelerimizden biridir. Burada bir ikilem yaşanmaktadır.

Bölge hanlarının çoğu, döneminde konaklama, bir kısmı da ticari olarak inşa edilmişlerdir. Zamanla kalabalıklaşan bölgede genişleyen bir ticaret bölgesi, planları bir farklılık göstermemesi nedeniyle, konaklama amaçlı inşa edilen yapıları da içine dahil etmiştir.

Günümüzde bu bölge için yine "Çözüm önerilerinde" bahsedildiği gibi, Turizm amaçlı olarak kullanımına ilişkin çeşitli projeler düzenlenmektedir. Tarihi eserlerin vurgulanmasına ve yaşatılmasına yönelik bu çalışmalarda, han yapılarının öneminin çok daha artacağı belirgindir.

Otel yapıları, genellikle gereksinim duyulan yerlerde yapılmaktadır.

KONAKLAMA TESİSİ İÇİN İSTEM YARATAN KAYNAKLAR

KURUMSAL KAYNAKLAR <ul style="list-style-type: none">• Eğitim kurumları• Sağlık kuruluşları• Resmi daireler• Askeri tesisler• Endüstri kuruluşları• Kongre ve konferanslar• İş toplantıları• ticari kuruluşlar• Sergi ve fuarlar
REKREASYONEL KAYNAKLAR <ul style="list-style-type: none">• Tarihi ve arkeolojik yerler• Dini ziyaretler• Tiyatro, opera, konser salonu, sinema, gece klübü ve ve gazino gibi eğlence yerleri• Festivaller• Dernek ve klüpler• Alış-veriş• Spor izlenen tesisler• Akraba ve arkadaş ziyaretleri• Doğal güzellikler• Plajlar
MENZİL NİTELİĞİNDEKİ KAYNAKLAR <ul style="list-style-type: none">• Gar• Otogar ve otobüs terminalleri• Havalimanı ve havayolları terminalleri• Liman• Karayolunda belirli kavşak ya da menziller

- (1) Bu sınıflama Kaya Dinçer'in Belgeli Konaklama Tesisi Gereksiniminin Karşılmasında Otel Olarak Yeniden Kullanılacak Eski Yapıların Seçimi İçin Bir Yöntem Önerisi, adlı tezinden alınmıştır

Otellerin, çevresi ile ilgili olan bu kaynaklara cevap vermeleri gerekmektedir.

Bu bölge hanları, tarihi çevresiyle oluşmuş ve döneminde çevresel istekleriyle çözümlenmiştir. Bakımsız olmalarına rağmen tarihi çevresi ve tarihi olgusuyla günümüze kadar gelebilmiştir. Han yapıları buldukları bu çevrede döneminde olduğu gibi, günümüzde de ihtiyaç duyulan kaynaklar açısından yoğun bölgelerdendir.

İLÇE	KURUMSAL	REKREASYONEL	MENZİL NİTELİĞİNDE
Eminönü	Eğitim Ticaret	Tarihi çevre Müzeler Alışveriş Dini	Gar Liman

Tablodan da görüldüğü gibi bu bölge istem yaratan kaynaklar açısından oldukça yoğundur. Daha önce de bahsedildiği gibi, bölgenin yoğunluğu nedeniyle otel yapımına uygun arsanın bulunmaması han yapılarının istem yaratan kaynaklarından dolayı tekrar kullanımının ne kadar gerekli olduğunu göstermektedir(1).

IV.3.1. OTEL FONKSİYONU KAZANDIRILACAK EN UYGUN İSTANBUL HANLARININ TESPİTİ

Görüldüğü gibi bahsedilen bölge hanlarının otel amaçlı kullanımları mümkün gözükmemektedir. Günümüzde bölgenin ticari niteliğinin ağır basması ve "çözüm önerilerinde" belirtildiği gibi uygulamaya yönelik düzenleme projesinin neyi ne kadar kapsayacağı ve ne zaman uygulanacağı bilinmemektedir. Han yapıları, ne kadar içe dönük yapılar olsalar da çevrelerinden soyutlanamayacağı belirgindir. Yoğun bölge dahilinde kalan han yapılarının çoğunun plan tipleri, otel fonksiyonu kazandırmaya çok uygun olduğu halde, şu anki ulaşım vb. problemler nedeniyle yeni işlev kazandırılması oldukça

(1) Dinçer,Kaya: Belgeli konaklama tesisi gereksiniminin karşılanmasında otel olarak yeniden kullanılacak eski yapıların seçimi için bir yöntem önerisi.

ça zordur. Planları olanak veren ve ticaret bölgesinin biraz dışında kalan, özellikle Ordu Caddesiyle ilişkili olan han yapıları yeni fonksiyon kazandırmak için oldukça uygundur. Tespit edilen bu hanlar, Taşhan, Simkeşhan ve Vezirhandır. Bu cadde üzerinde bulunan ve misafir hanı olarak nitelendirilen iki handan biri olan Elçi hanı günümüzde mevcut değildir. Hasan Paşa hanının ise yarısı yol geçim çalışmaları için yıkılmıştır. Bu binaların tekrar düzenlenmeleri için yeterince kaynak bulunmaktadır.

Tespit edilen hanlar arasında olan ve birçok olumlu özelliği bulunan Taşhan, günümüz otel kullanımıyla tekrar hizmete açılabilir.

IV.3.2. ÖRNEK OLARAK SEÇİLEN LALELİ TAŞHAN HAKKINDA GENEL BİLGİ

SEÇİM NEDENLERİ

- 1- Planının otel olmaya uygun olması
 - a) Çok avlulu olması
 - b) Bodrumlu olması
 - c) Uygun boyutlu odaların bulunması
 - d) Odalarının birçoğunun yeterli ışık alması
 - e) Gerekli gereksinimleri karşılayabilir nitelikte olması
- 2- Otellerin yoğun olarak bulunduğu bölgede yer alması
- 3- Çevresinde otel için istem yaratan kaynakların bulunması
- 4- Yakın ve uzak çevresinde birçok tarihi değerlerin bulunması
- 5- Cadde üzerinde olmasından dolayı ulaşım imkanlarının kolay olması
- 6- Çevresinde otopark vb. gibi ihtiyaçların düzenlenmesine imkan vermesi gibi nedenlerle otel olarak kullanımı mümkündür.

Sipahiler, Çukurçeşme, Katırcıoğlu hanları olarak ta adlandırılan Taşhan Laleli'de, Genç Türk, Ordu, Fethibey caddeleri ve Çukurçeşme sokağının bulunduğu Adadadır. Eserin mimari bilinmemektedir. 1763 yılında Padişah III. Mustafa tarafından Sipahilerin barındırılması için yaptırılmıştır. Binanın bazı yerleri harap olmasına rağmen, oldukça sağlamdır.

Taşhan yola ve arsa durumuna uyma güçlüğü nedeniyle kırık hatlı bir plana sahiptir. Buna rağmen büyük avlu 27x14 metrelik muntazam dikdörtgen şeklini korumuştur. İki katlı olarak inşa edilen eser, İstanbul'un üç avlulu iki hanından biridir. Esas avlu diğerinden büyük ve bodrumludur. Taşhan İstanbul han yapılarından çok farklıdır(1).

"Han'ın bütün avluları revaklıdır. Alt kat servis ve depolara ayrılmış sadece, girişin sol kısmına isabet eden ön cephe ve batı cephesinin zemin kat mekanları ikamete tahsis edilmiştir".

"İstanbul hanları içerisinde giriş cephesinin bütünü ile sadece taştan inşa edilmesi yalnızca Taşhanda görülür(2). Bunun nedeni iki ayrı hanın (Çukurçeşme ve Peştemalcı hanın) birleşiminden meydana gelmiş olması olasıdır.

Taşhan, yakın çevresinde yine anıtsal değeri olan birçok eserle birlikte bulunmaktadır. Bulunduğu ada içerisinde Laleli Camii, Sultan III.Mustafa'ya ait bir türbe ve birkaç imaret, biraz ilerisinde ise ilk betonarme bina niteliğini taşıyan günümüzde otel olarak kullanılan Tayyare apartmanları bulunmaktadır (Bkz. sf.67,68,69). Binanın yakın ve uzak çevresi tarihi eser açısından oldukça zengindir.

(1) Güran,Ceyhan: Türk Hanlarının Gelişimi ve İst. Hanları Mimarisi, İst. 1978, s.138.

(2) Aynı.

TAŞHAN'IN GÜNÜMÜZE AİT VAZİYET PLANI

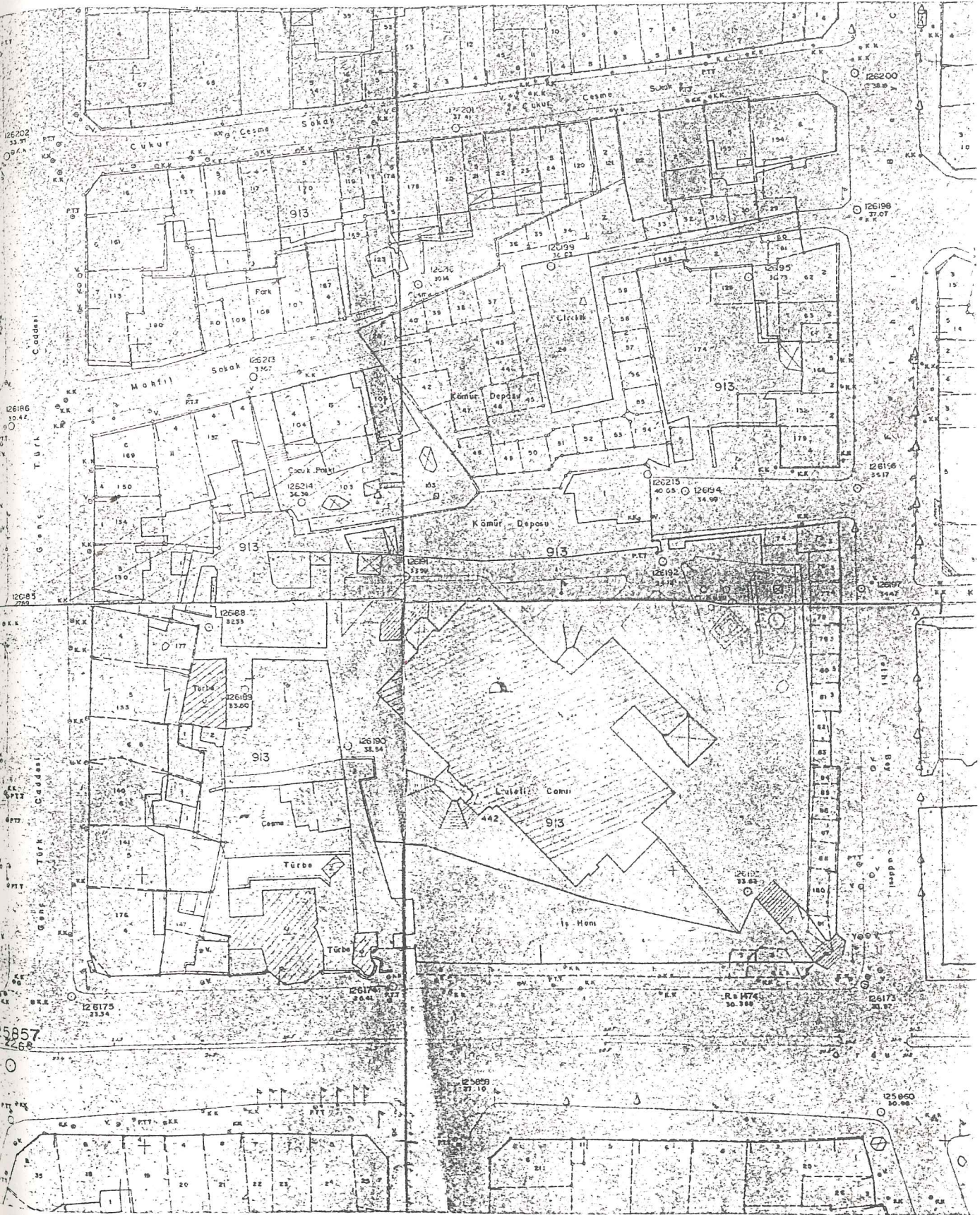

Harita; İstanbul Büyükşehir Belediyesi Harita Arşivinden alınmıştır.

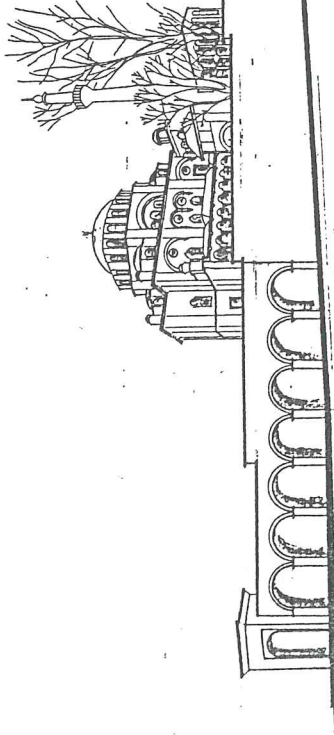

LALELİ CAMİİ

TASHAN

FETHİBEY CADDESİNDEN GÖRÜNÜŞ

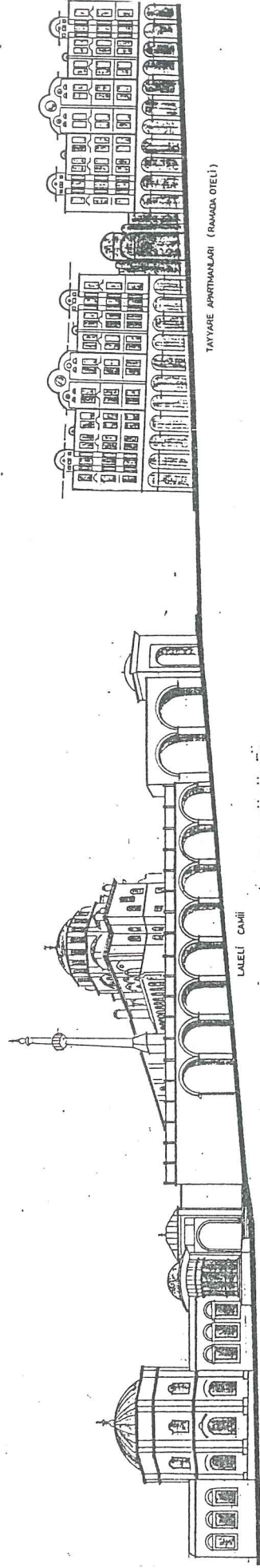

TAYYARE APARTMANLARI (RAMADA OTELÜ)

LALELİ CAMİİ

ORDU CADDESİNDEN GÖRÜNÜŞ

ÜÇÜNCÜ MUSTAFA TÜRBESİ

TAŞHANIN BULUNDUĞU ADAYA AİT GÖRÜNÜŞLER

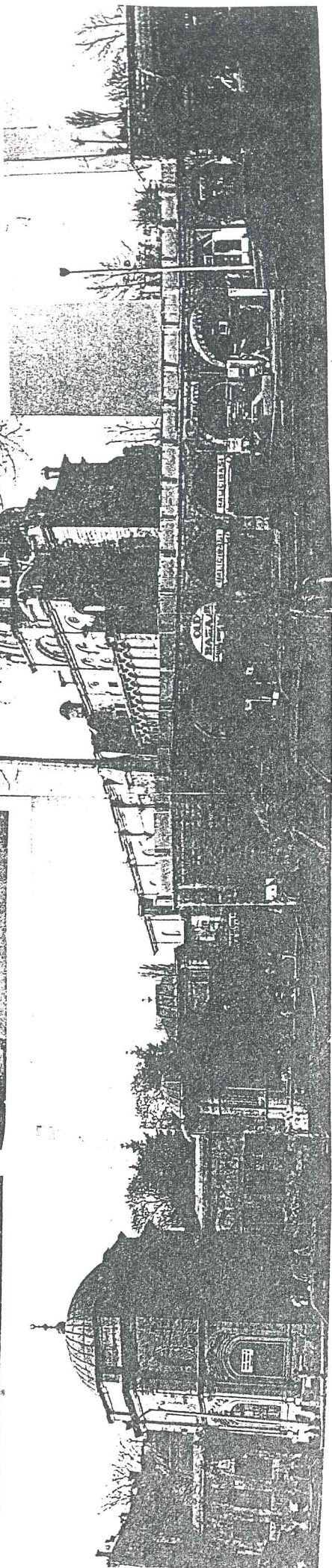
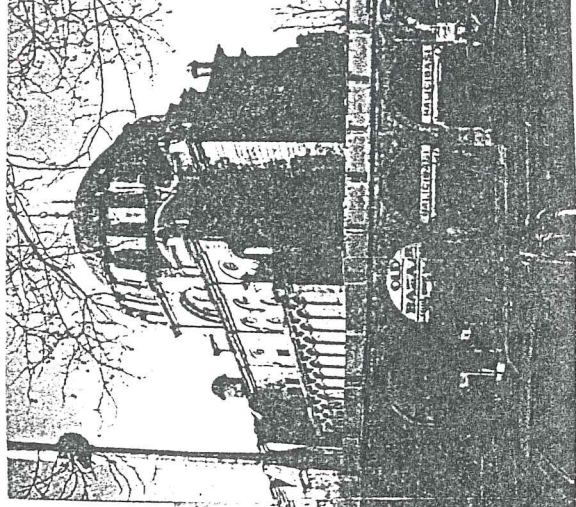
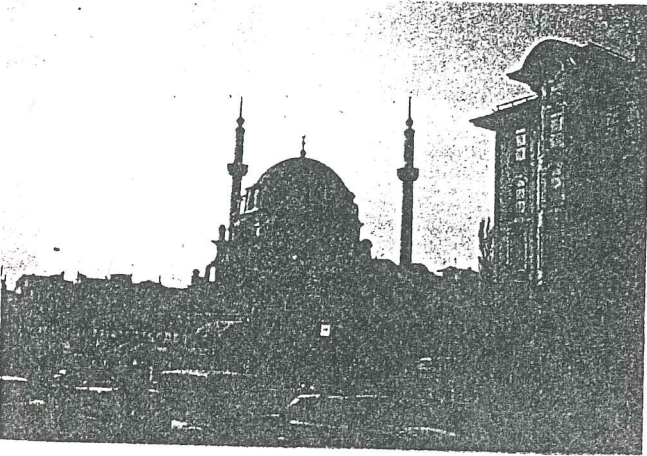
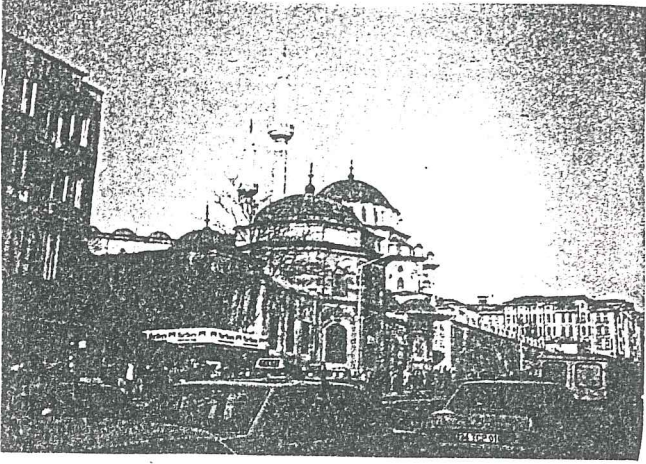

ORDU CADDESİNDEN GÖRÜNÜŞLER

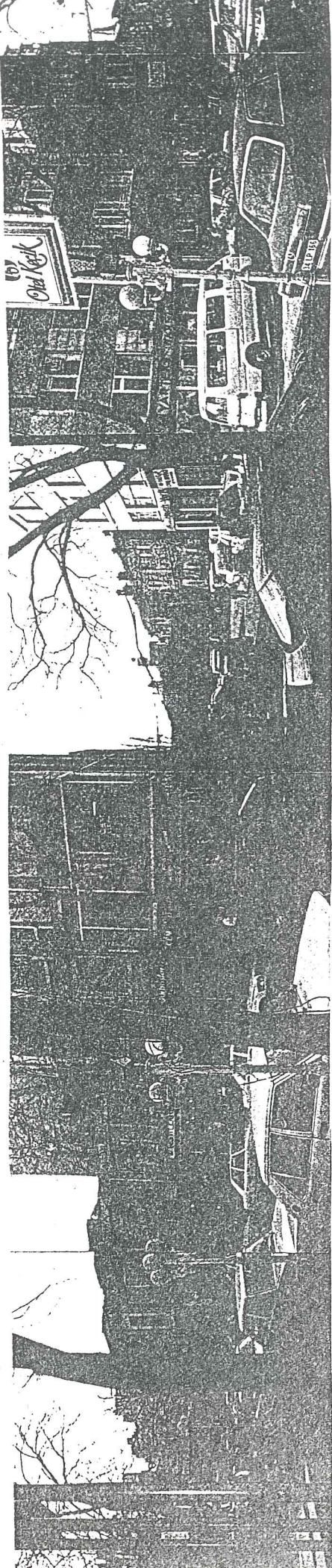

- 72 -

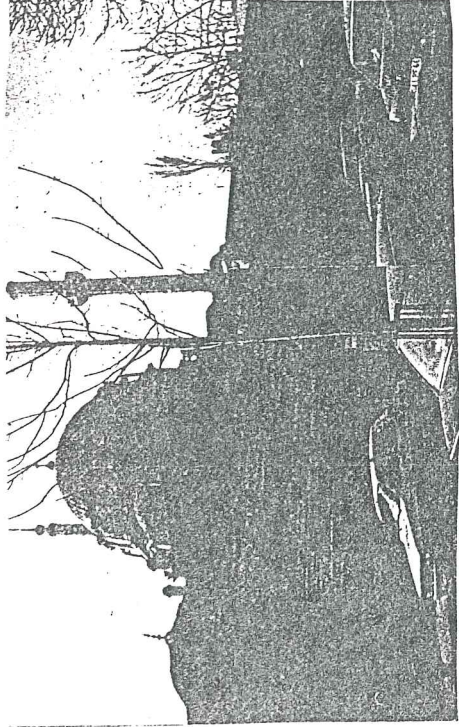
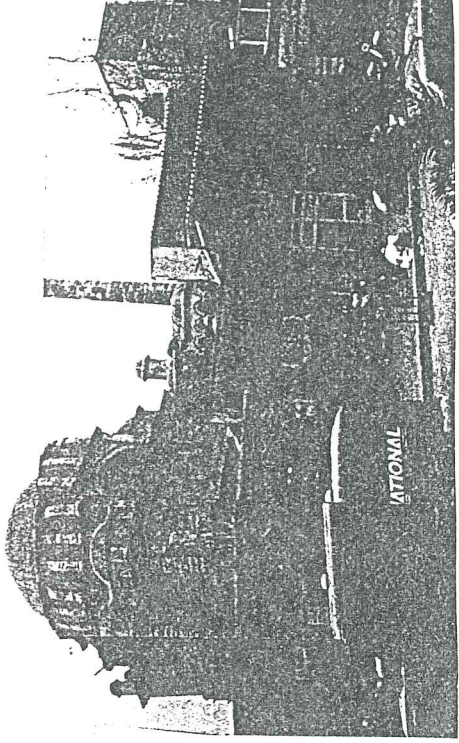

FETHİBEY CADDESİNDEN GÖRÜNÜŞLER

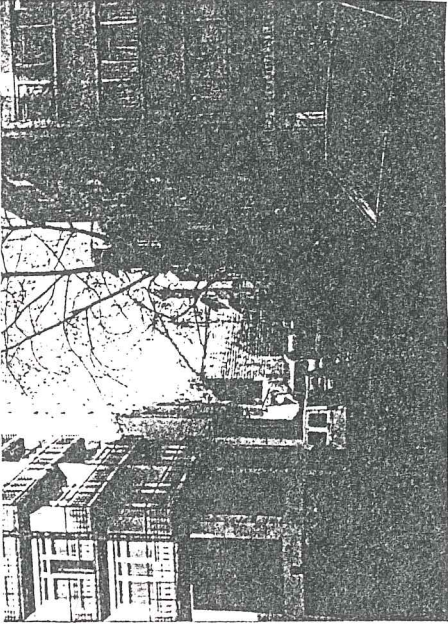
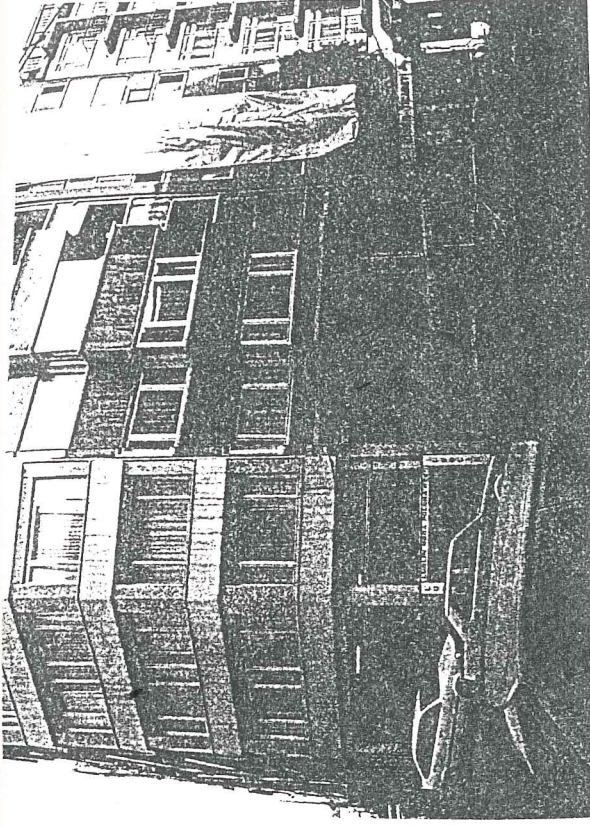

GENÇ TÜRK CADDELERİNDEN GÖRÜNÜŞLER

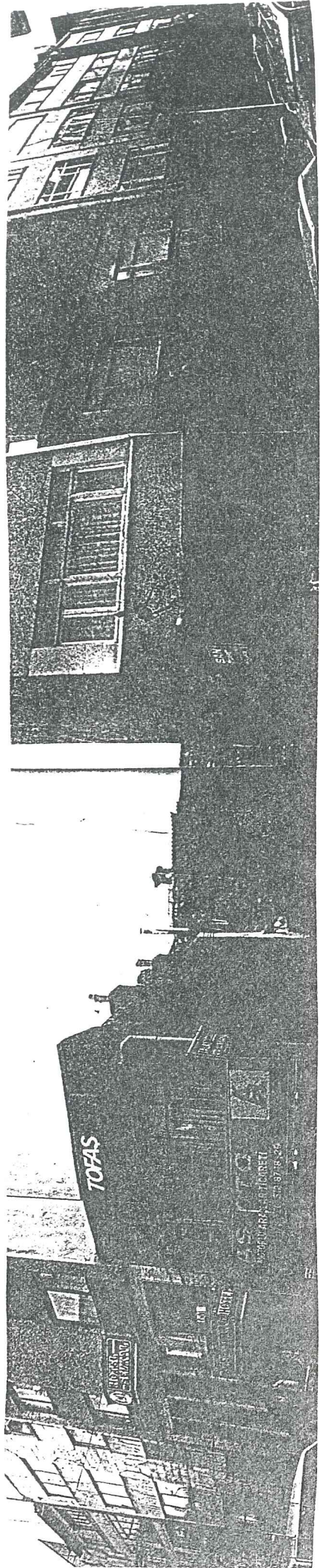

ÇUKUR ÇEŞME SOKAKTAN GÖRÜNÜŞ

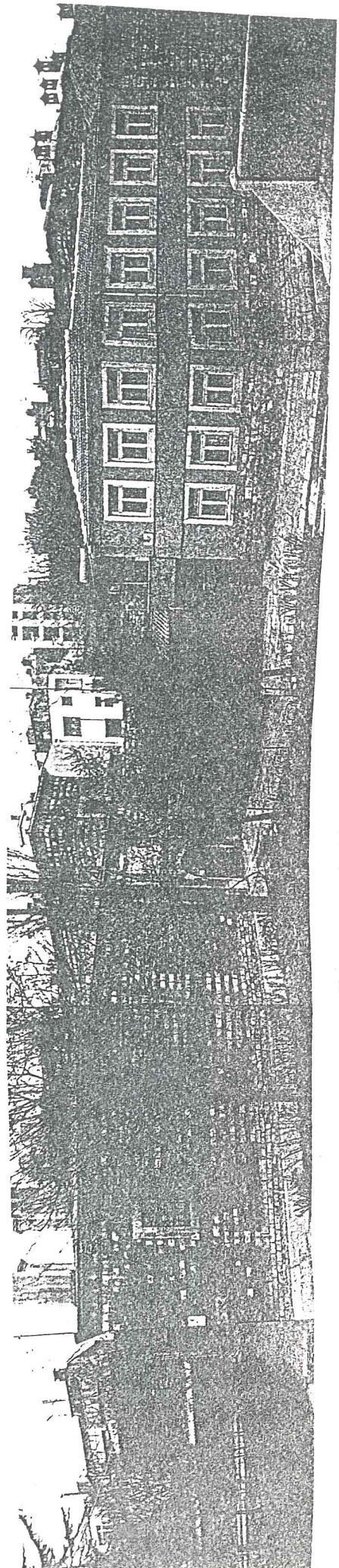

LALE CAMIİNDEN TARIHİ İMARET YAPILARINA BAKIŞ

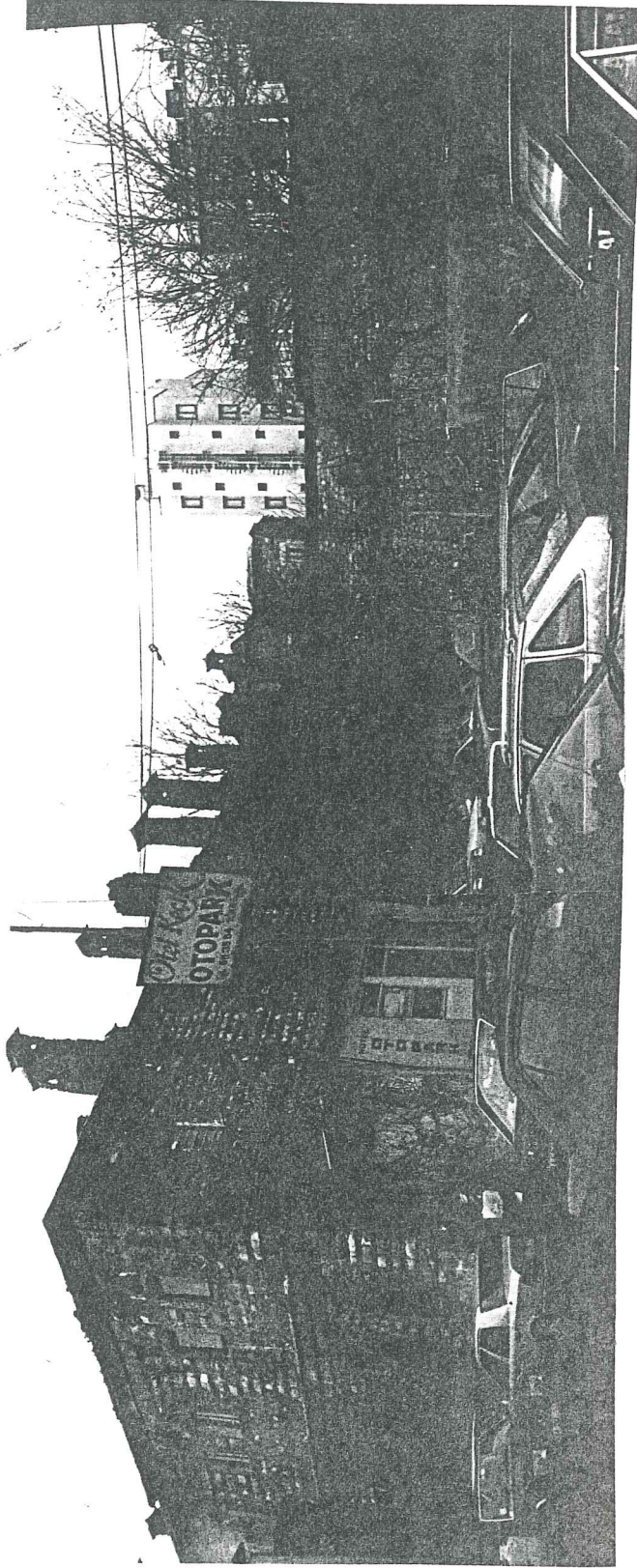

Taşhan'a ait Güneydoğu Cephesinden Görünüş

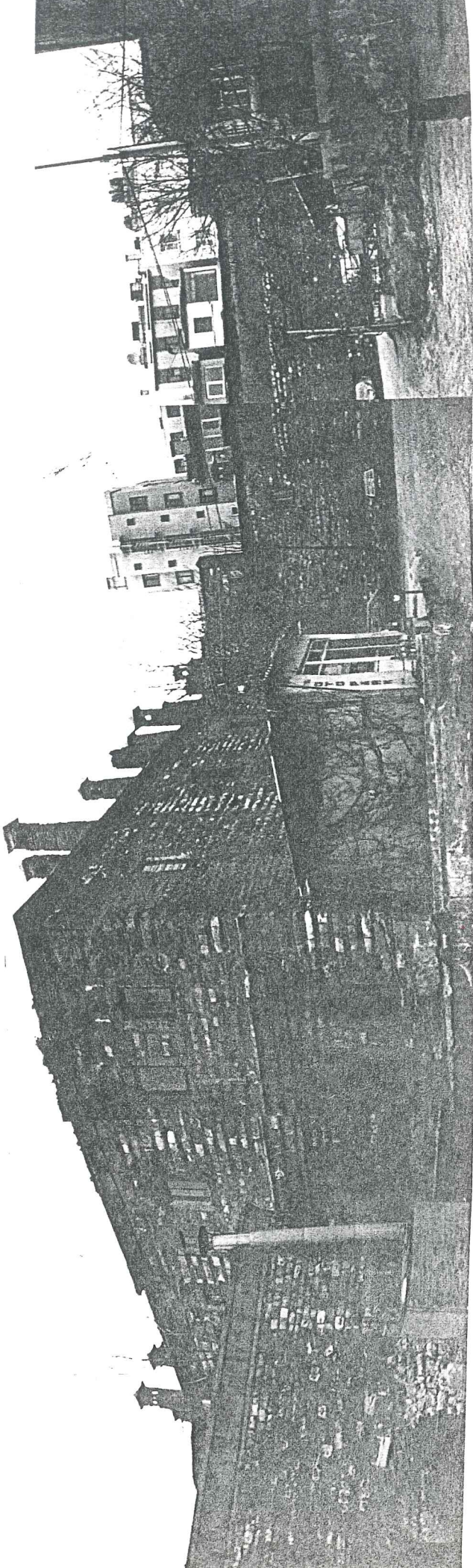

Taşhan'a ait Güneydoğu Cephesinden Görünüş

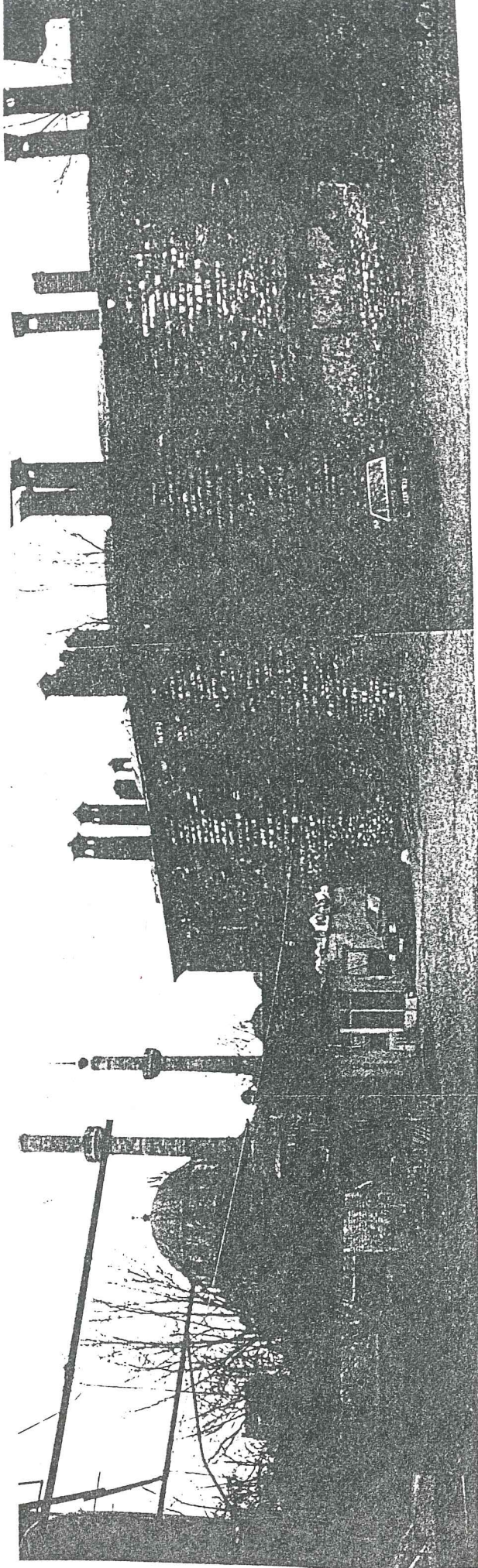



TAŞHAN'IN GÜNEY CEPHESİNE BİR BAKIŞ



FETHİBEY CADDESİNDEN TAŞHAN'IN GİRİŞ CEPHESİNE BAKIŞ



GİRİŞ KORİDORUNDAN GÖRÜNÜŞ

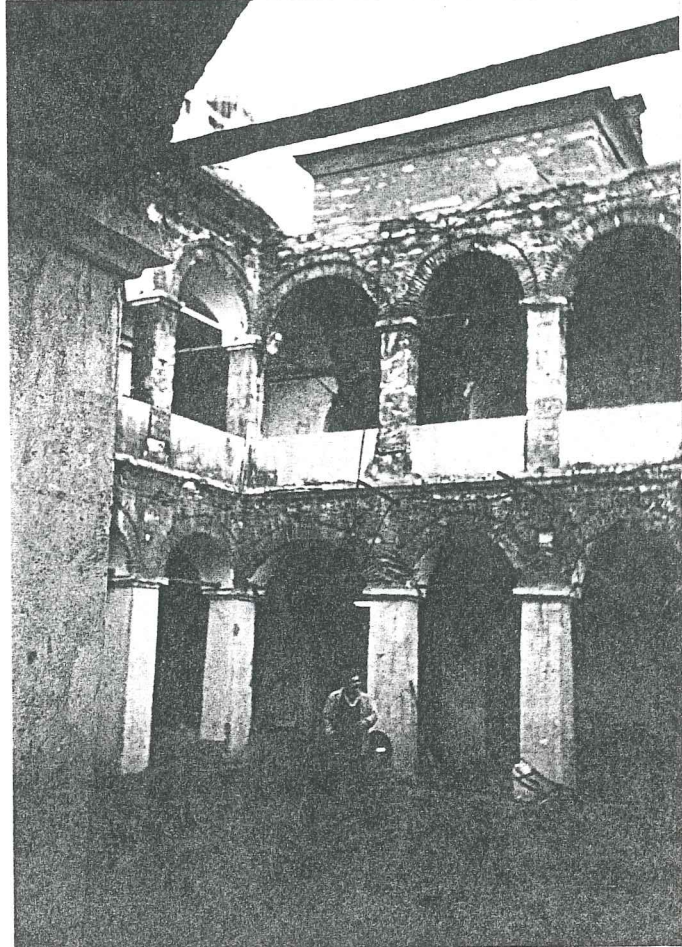
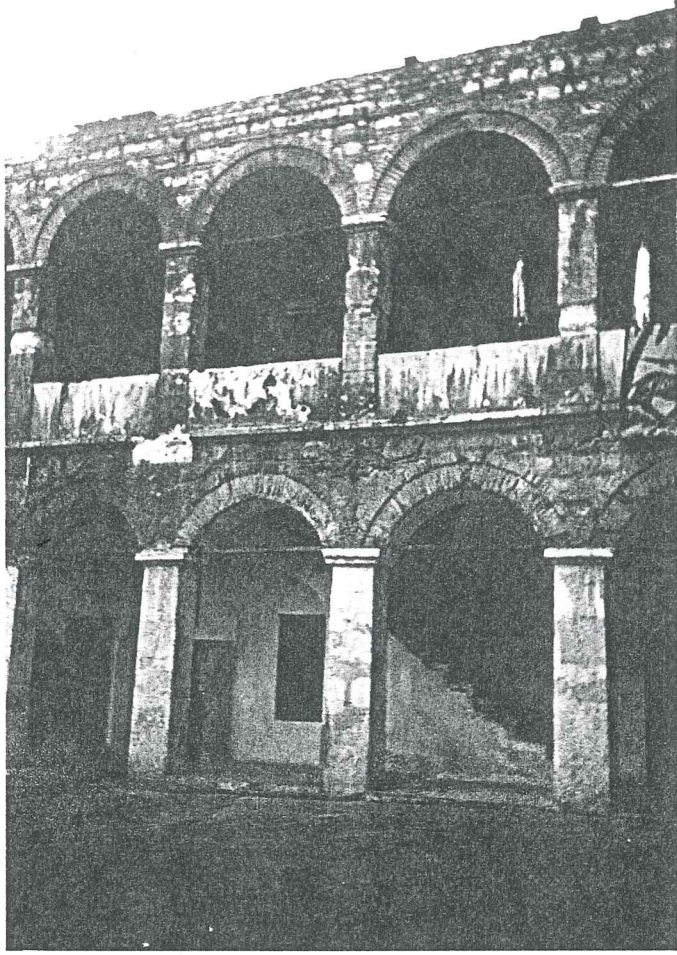

BÜYÜK AVLUDAN GÖRÜNÜŞLER

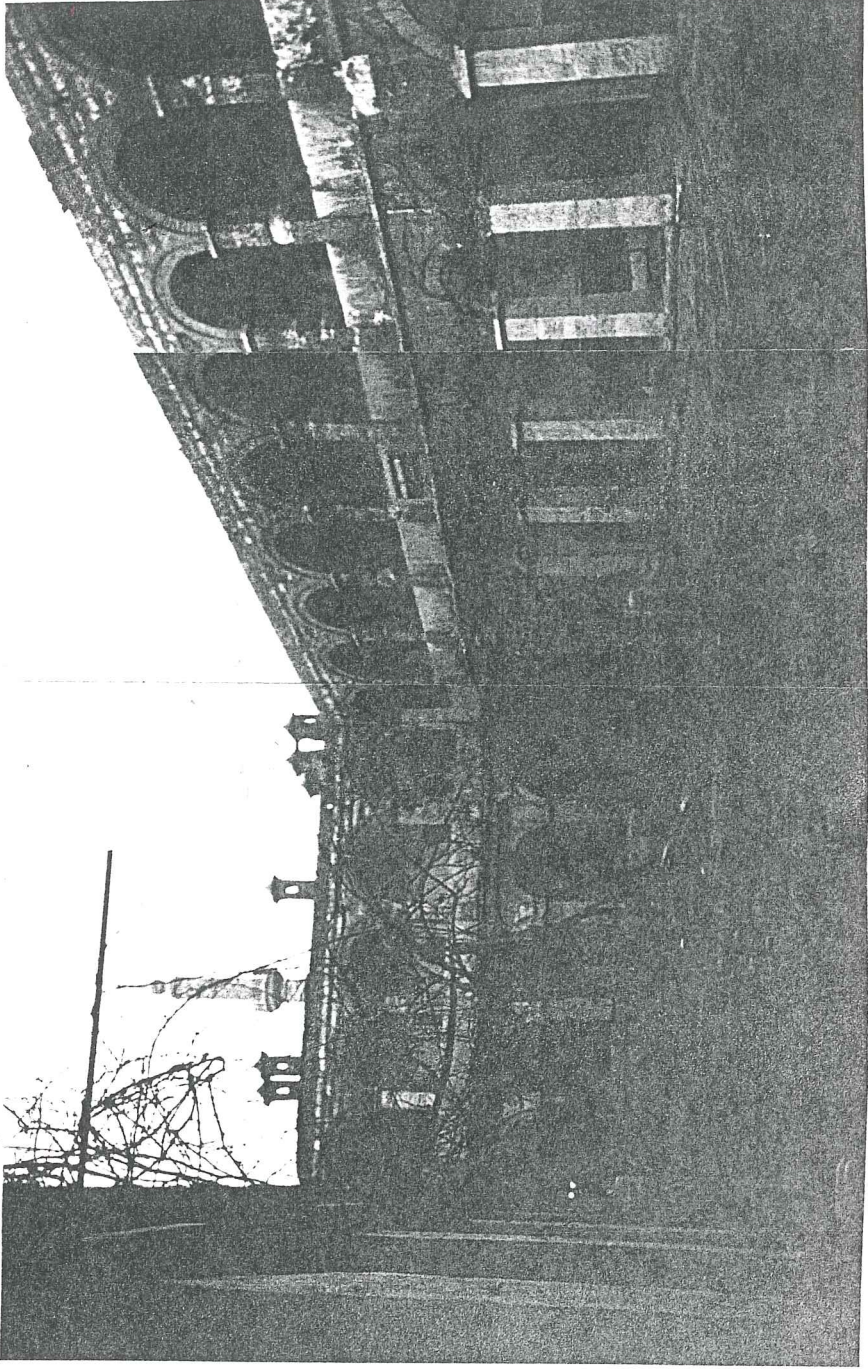

TAŞHAN'IN BÜYÜK AVLUSUNDAN GÖRÜNÜŞ

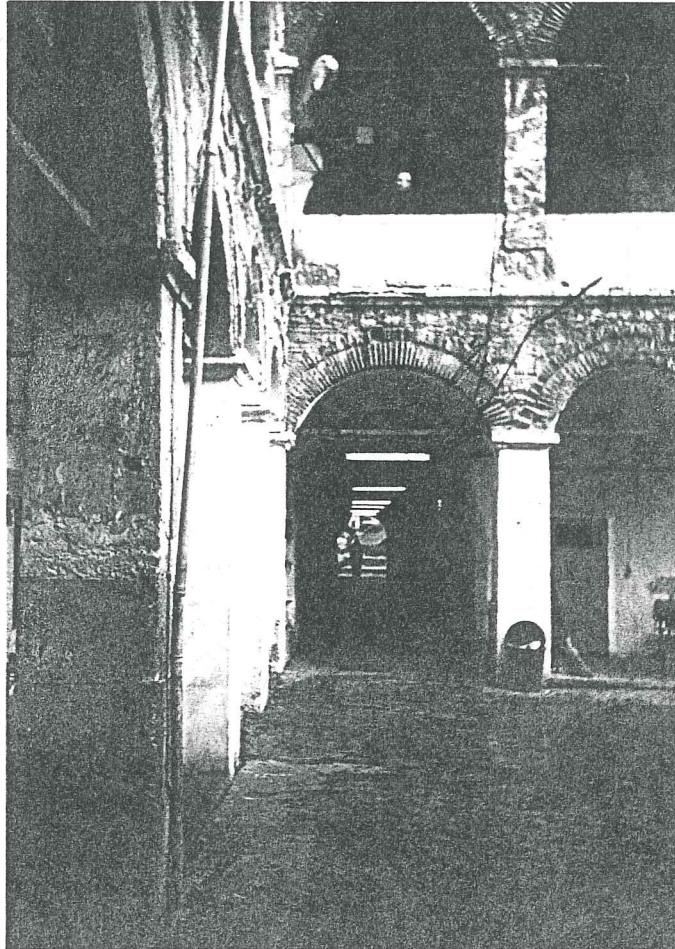
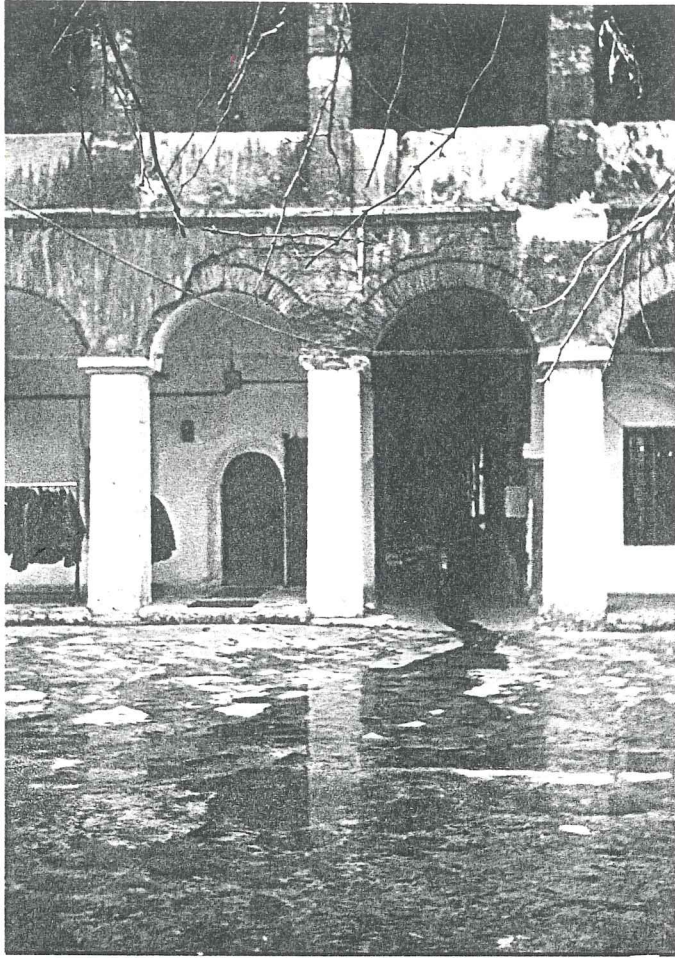

BÜYÜK AVLUDAN GÖRÜNÜŞLER

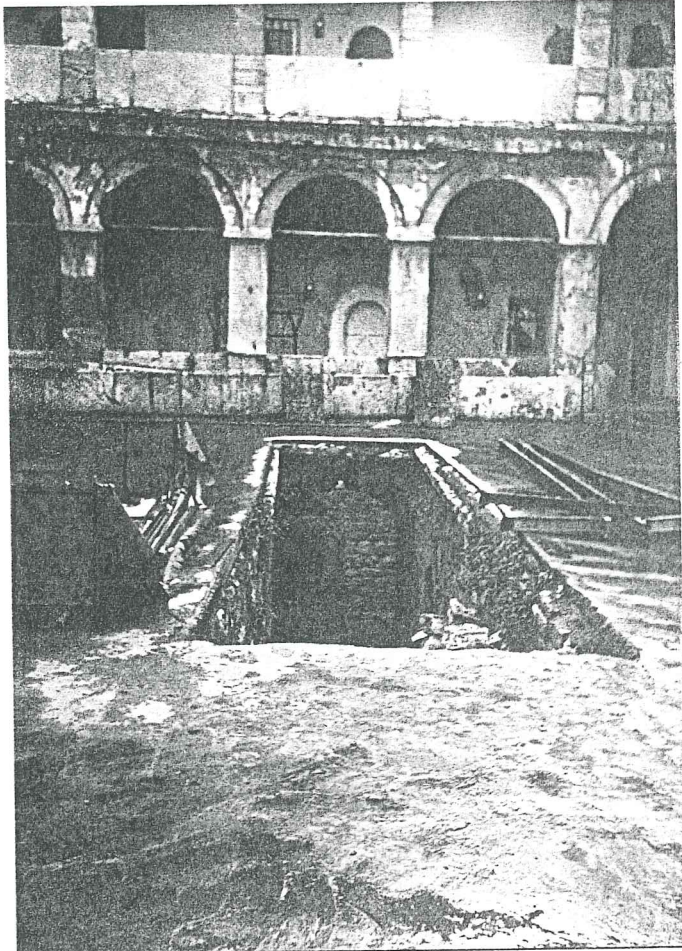
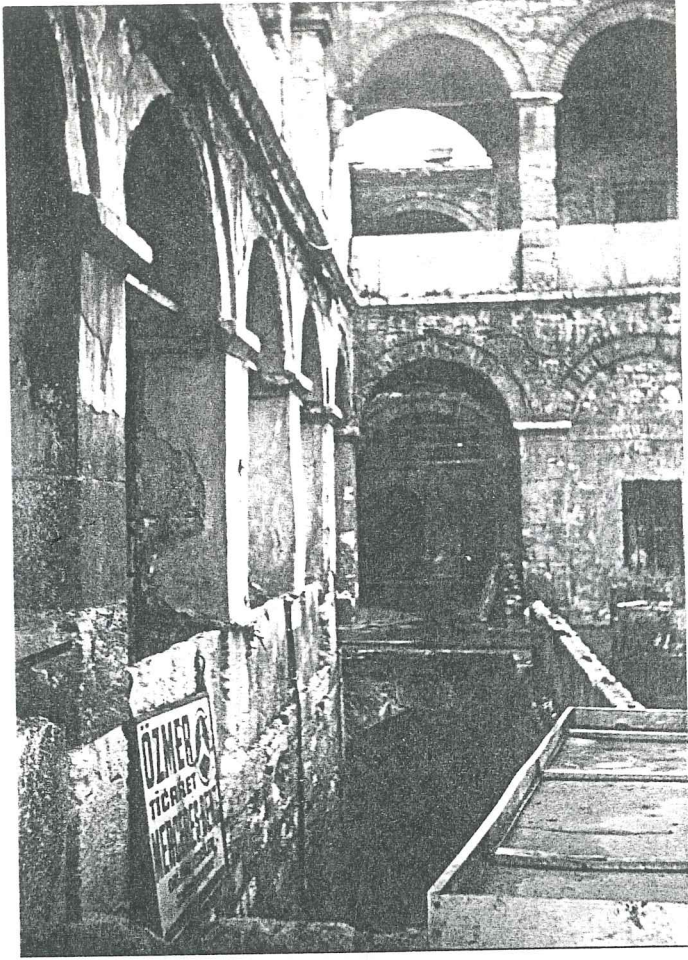

BÜYÜK AVLUDAN BODRUMLA İLGİLİ GÖRÜNÜŞLER

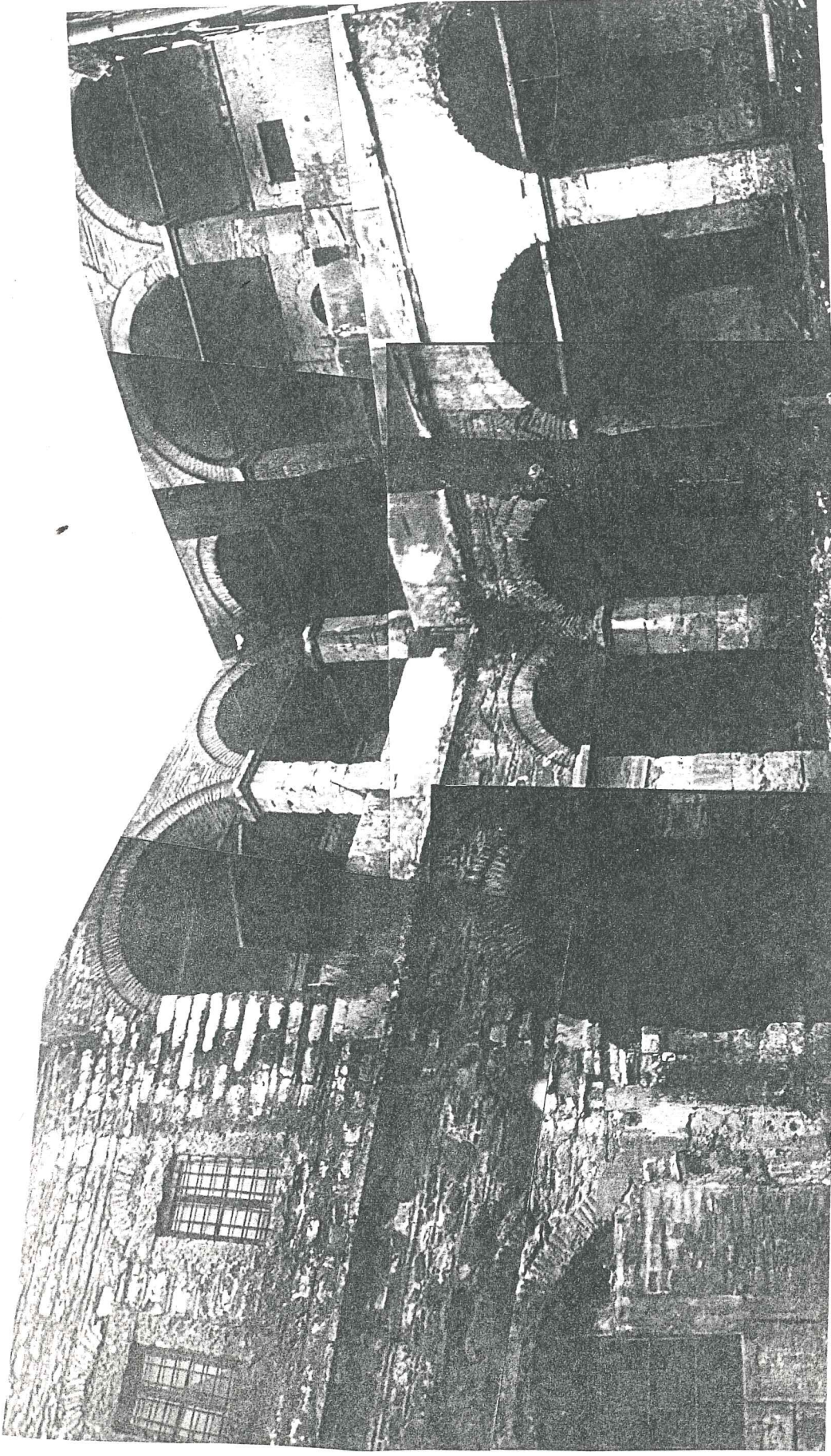

İKİNCİ AVLUDAN BİR PERSPEKTİF

IV.3.2.1. LALELİ TAŞHAN'IN GÜNÜMÜZDEKİ İŞLEVİ VE ÖNERİLEN İŞLEVLER

Taşhan günümüzde deri bakım satış ve depolama işlerine yönelik alışveriş amaçlı bir iş merkezi olarak kullanılmakta. Dükkan sahipleri Taşhan'ın tekrar iş merkezi olarak kullanımı için restorasyon çalışmalarını başlatmışlar.

Oysa Taşhan'ın otel amaçlı kullanımına yönelik geçmişte olduğu gibi günümüzde de çeşitli önerilerde bulunmaktadır. Bu otel amaçlı kullanım gerekçemizi kuvvetlendirmektedir. Önerilerden biri 1966 yılında Önder Küçükerman ve Turgut Cansever'in düzenledikleri Taşhan'ın, otel amaçlı restorasyon çalışmasıdır.

ZEMIN KAT PLANI ②

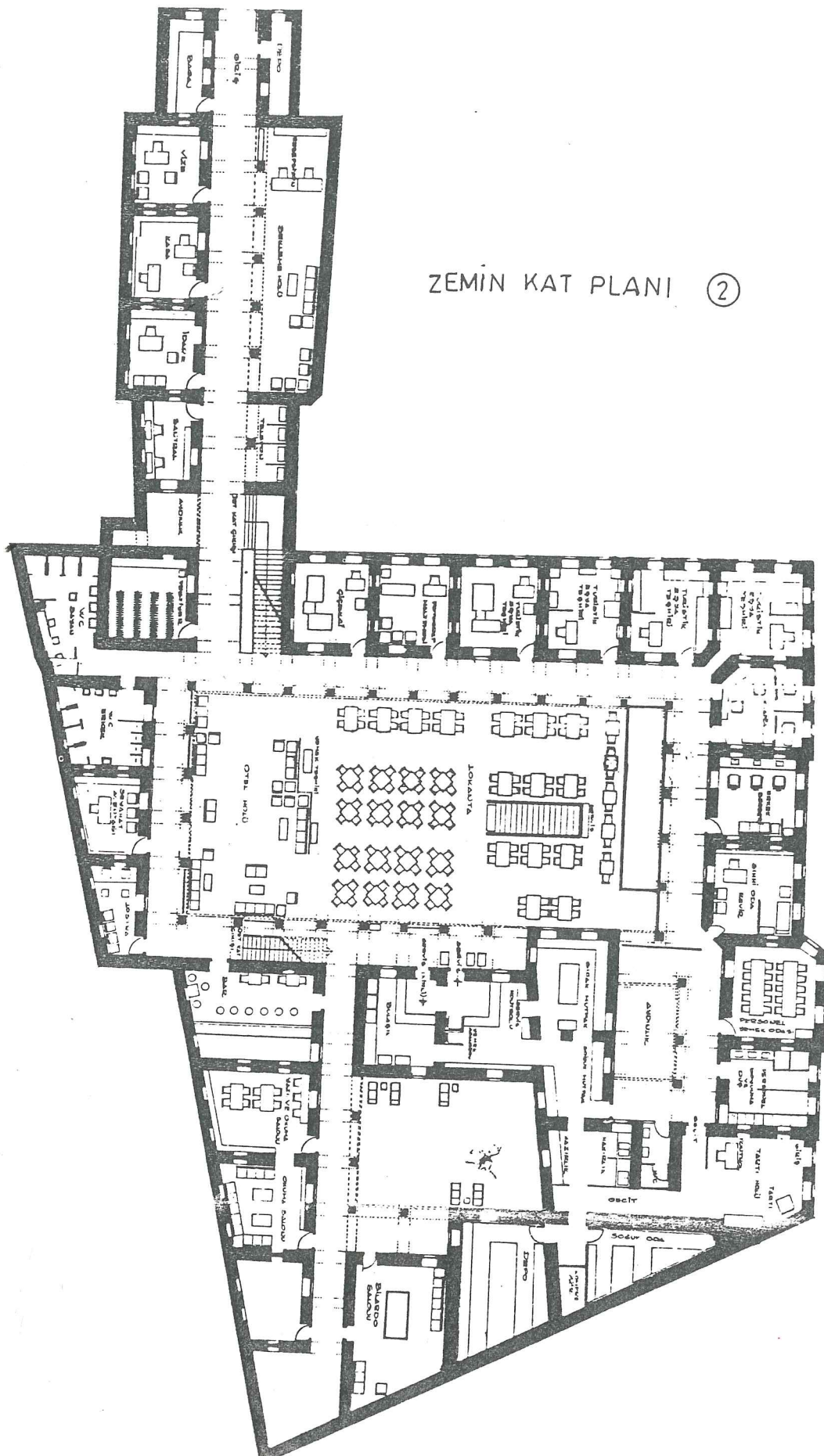

TAŞHAN BİRİNCİ KAT PLANI ③

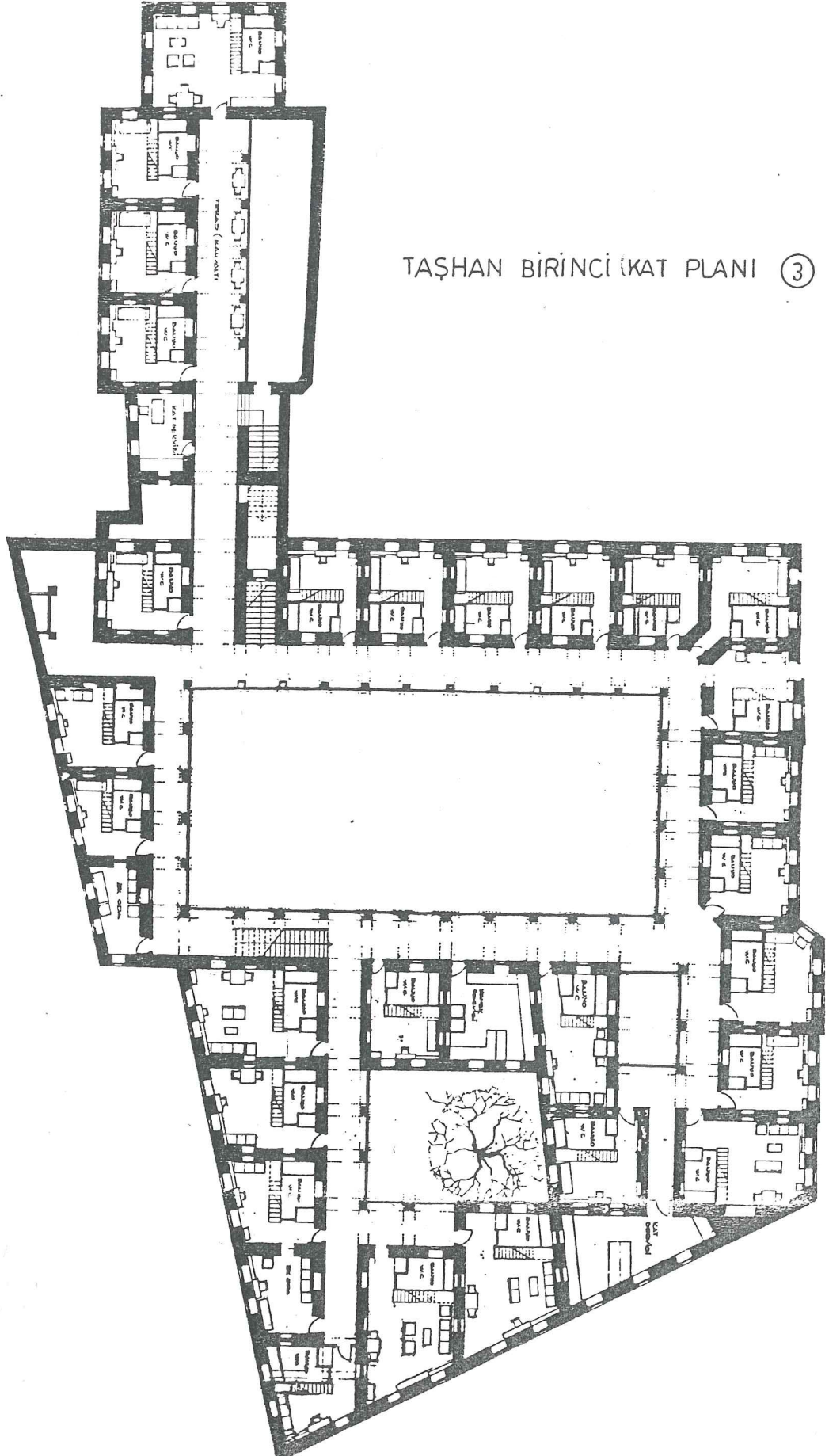

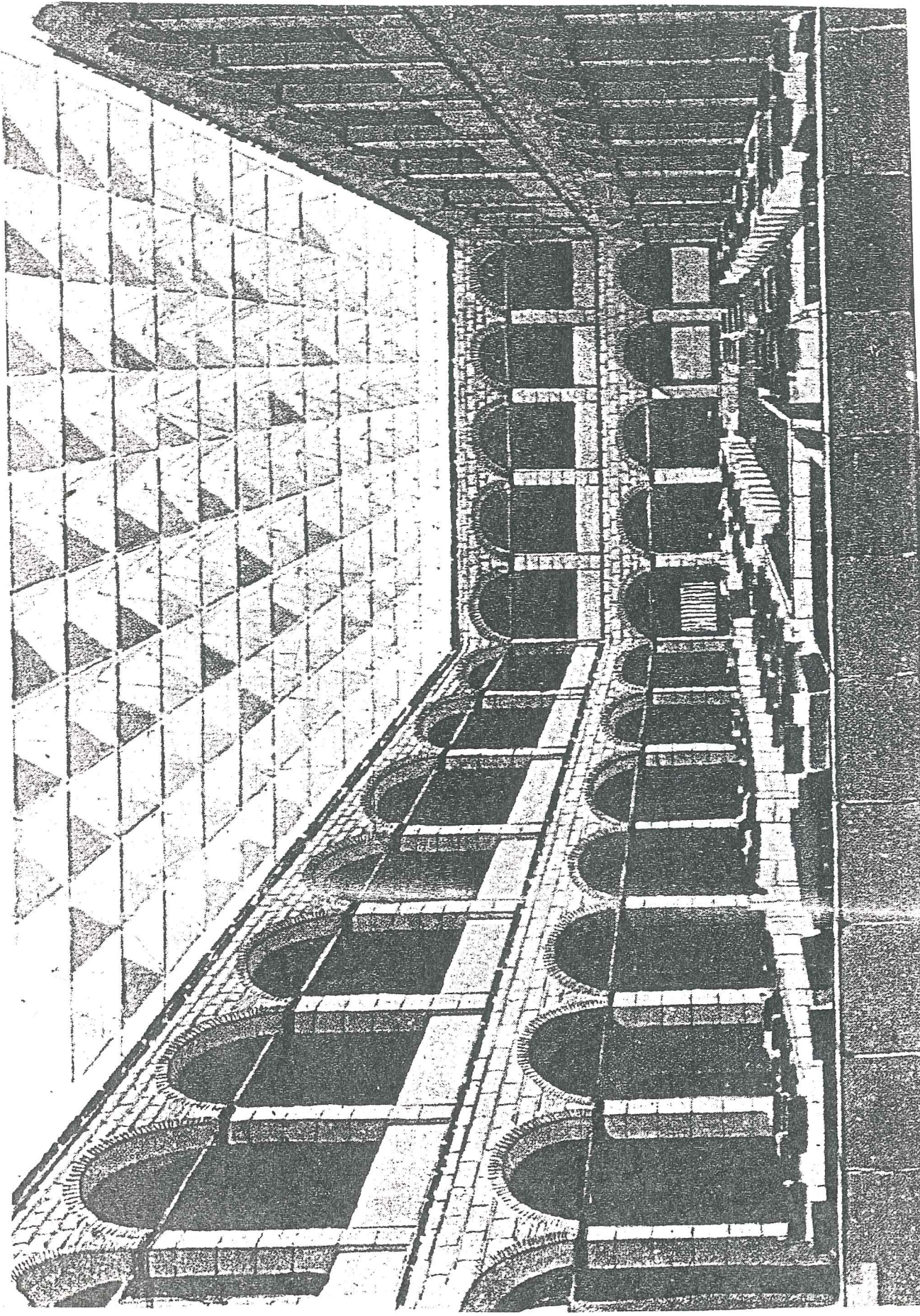

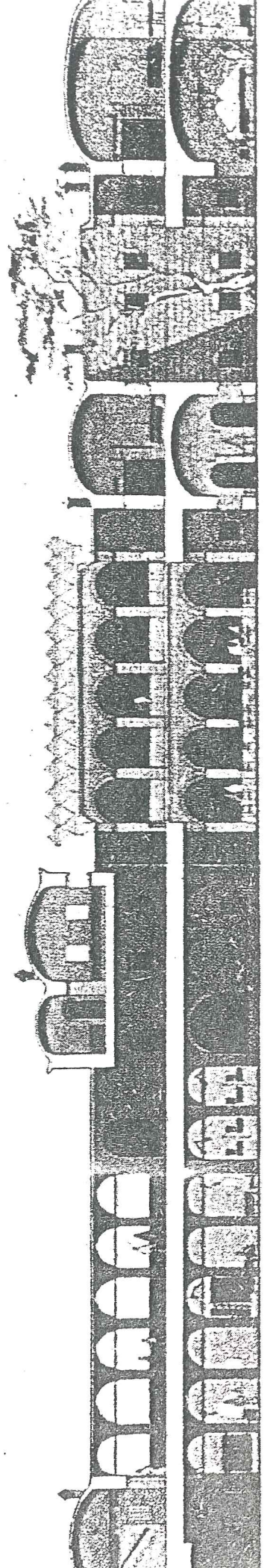
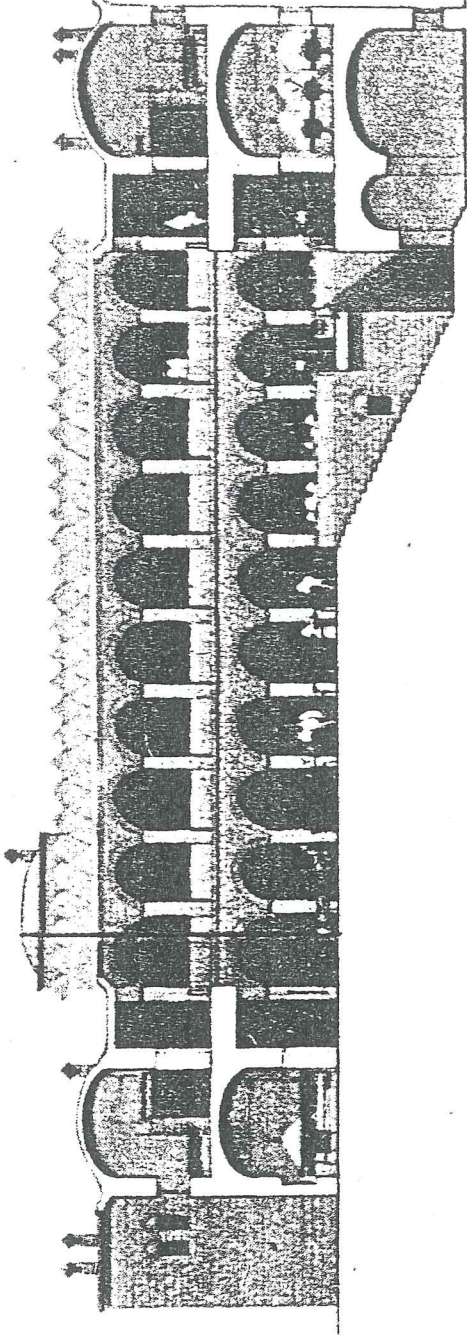

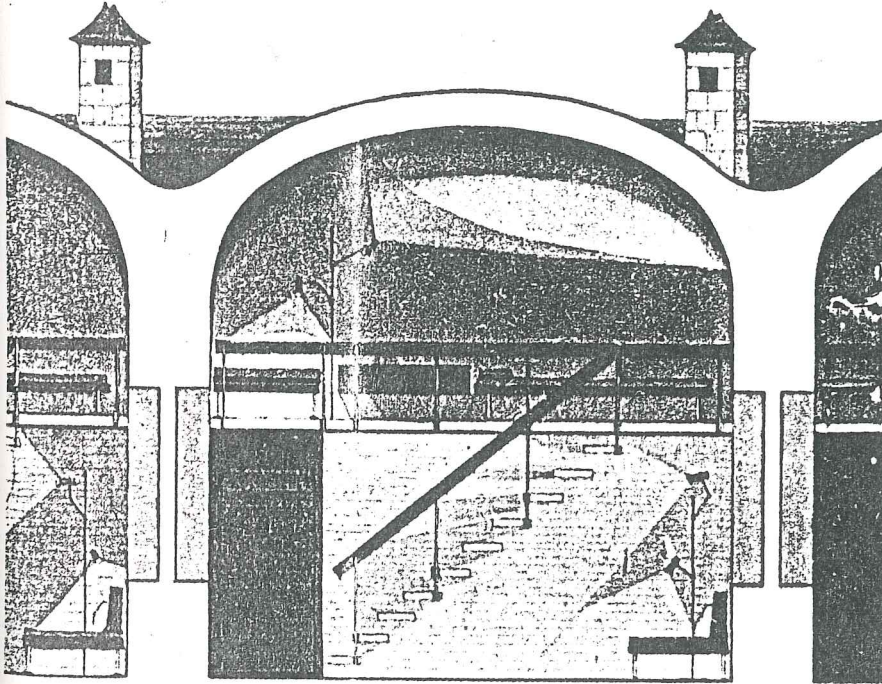
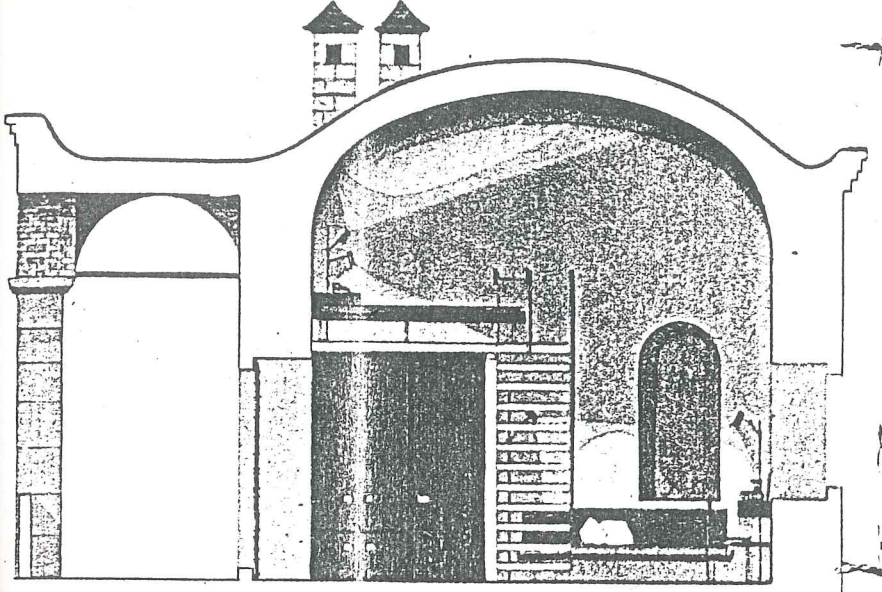

Önder Küçükerman - Çukurçeşme Hanı restorasyonu

1. Tip yatak odası
2. Tip yatak odası
3. Tip yatak odası (maket)
4. Otel holü ve lokanta
5. Kesitler

Önder Küçükerman-Turgut
Cansever, "Çukurçeşme Pro-
jesi Vesilesiyle" AKADEMİ
MİMARLIK VE SANAT 1966,

Sayı 3, s.72-75

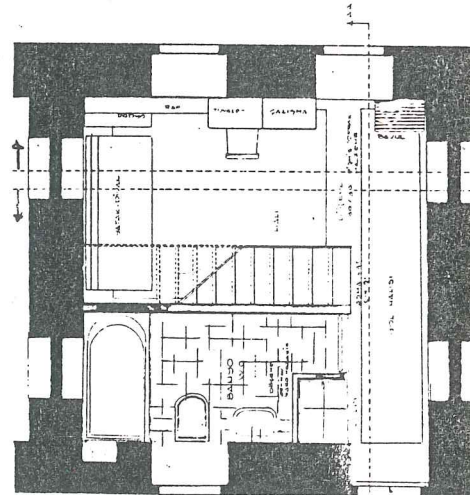
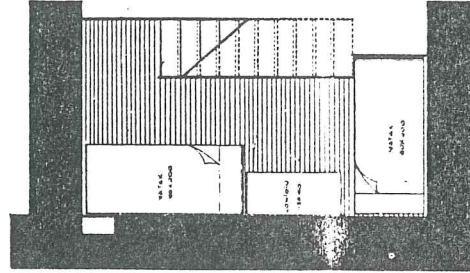

1. Çukurçeşme Hanı'nın Lâleli Camiinden görünüşü.
2. Zemin kat plânı.
3. 1. kat plânı.
4. İki kişilik oda ve asma katı plânı.

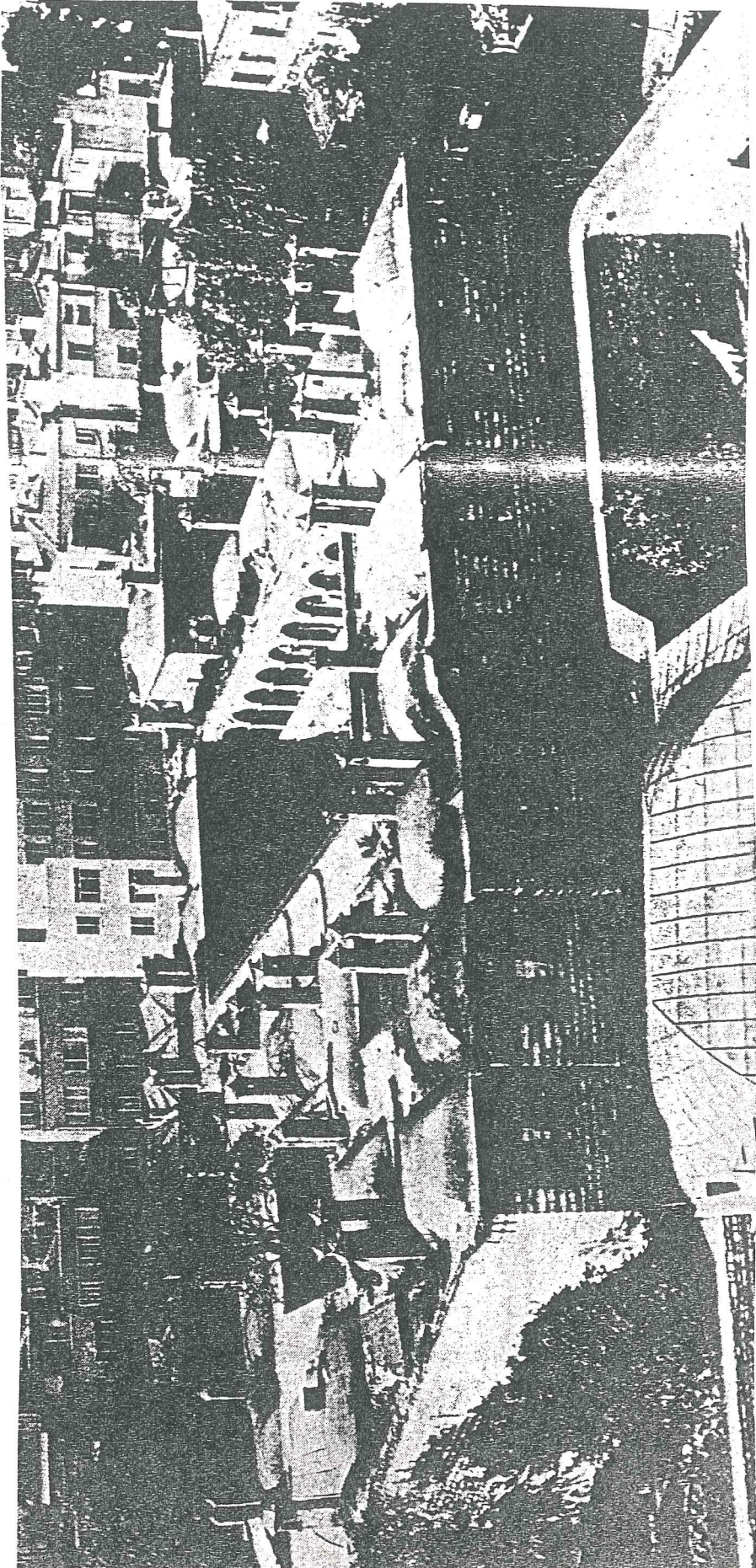

① LALELİ CAMİİNDEN TASHAN' A BAKIŞ

Günümüzde yapılan diğer bir çalışma ise s.59'DA çözüm önerilerinde bahsedildiği gibi Uluslararası Mimarlar Birliği (UIA) mimari çalışma grubunun Taşhan bölgesinde bulunan hanların otel amaçlı kullanım önerileridir(1).

IV.3.2.2. LALELİ TAŞHAN'IN OTEL İŞLEVIYLE KULLANIMINA YÖNELİK ÇALIŞMALAR

Laleli Taşhan, birçok handada görüldüğü gibi fazla onarım gerektirmediğinden otel fonksiyonu kazandırılması uygun görülmektedir (Bkz. s.93,94).

Sh.95,96,97'deki çalıştığımız projede en az onarım ile (ufak bir servis kapısının açılması ve avlunun üstünün örtülmesi) Taşhan'a kazandırılmış otel işlevi görülmektedir.

Planda görülen orta avlunun örtülmesi gerekli bulunmaktadır. Ancak anıtlar kurulunun izin vermemesi halinde, Edirne Rüstempaşa Kervansaray'ında da olduğu gibi avlu üstü kapanmadanda aynı işlev kazandırılabilir "Anıtların ve Sitlerin Muhafaza ve Restorasyonu Hakkında 1964 yılında Venedik'te toplanan Kongrenin milletlerarası temel kararlarının 5. maddesinde "Anıtların topluma yararlı bir göreve ayrılması (tahsis) onların muhafazasını daima kolaylaştırır. Böyle bir görevlendirme, binaların nizamı ve dekorunu bozmamak üzere, temenni edilebilir. Kullanmalarda ve adetlerdeki gelişmenin zorunlu kıldığı tertiplerin ancak bu sınırlar içinde tasarlanması gerekli ve bunlara müsaade verilmesi mümkündür"(2) belirtildiği gibi onarımlar kurulun vereceği kararlar tespit edilebilir. Ancak bu kararların anıtın karakterini sürekliliğini bozmayan kararlar olması istendiği gibi, belirli ölçüler içinde günümüz kullanım kolaylığını da sağlayan kararlar almasına çalışılması uygundur. Kullanım kolaylığı olmadığı için, itici olan boş bir bina, terkedilmişlik ve bakımsızlıktan dolayı ömrü kısalmış olacağından amaçA ulaşamayacaktır.

(1) UIA İstanbul Semineri, "Eminönü Hanlar Bölgesi", Mimarlık, 92/2, s.28-32.

(2) Akozan,Ferudun, Türkiye'de Tarihi Anıtları Koruma Teşkillatı ve Kanunlar, İstanbul 1977, No:47, s.41.

TAŞHAN ÜZERİNE BİR İRDELEME

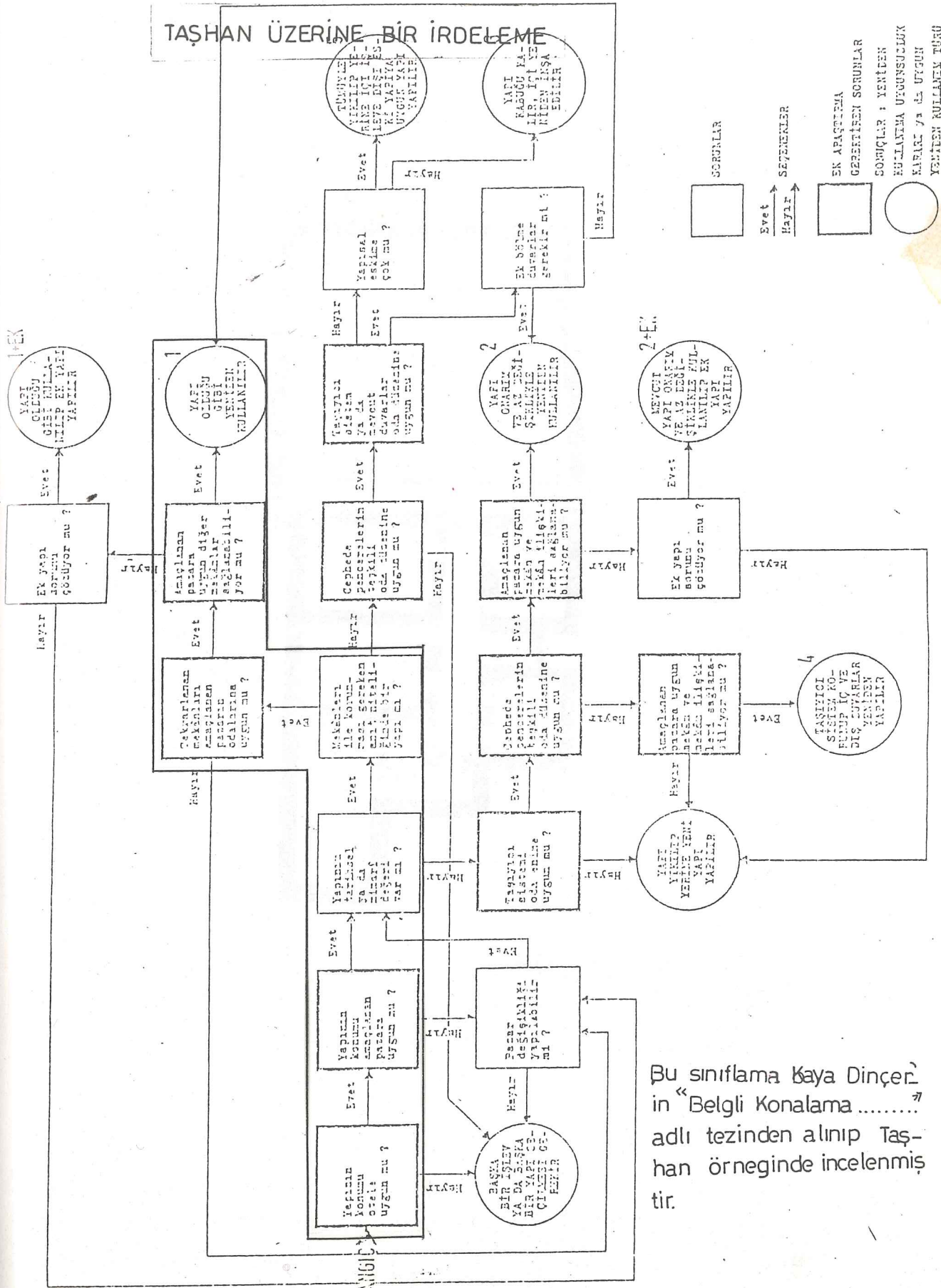

Bu sınıflama Kaya Dinçer'in "Belgli Konalama....." adlı tezinden alınıp Taşhan örneğinde incelenmiştir.

SORUNLAR
 SEZMENEKLER
 EK ARAÇTIRMA
 GEZİTİLEN SORUNLAR
 SONUÇLAR : YENİDEN KULLANILMA UYGUNSUZLUK
 KAPATILMIŞ VE UYGUN YENİDEN KULLANIM TÜRÜ

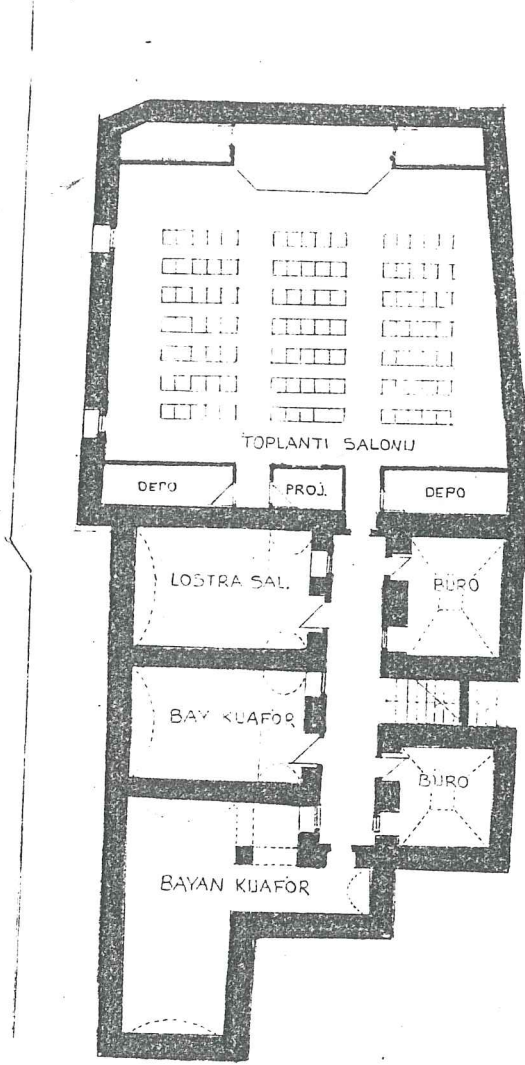

BODRUM KAT PL.
1 / 200

BİRİNCİ KAT PLANI
Ö : 1 / 200

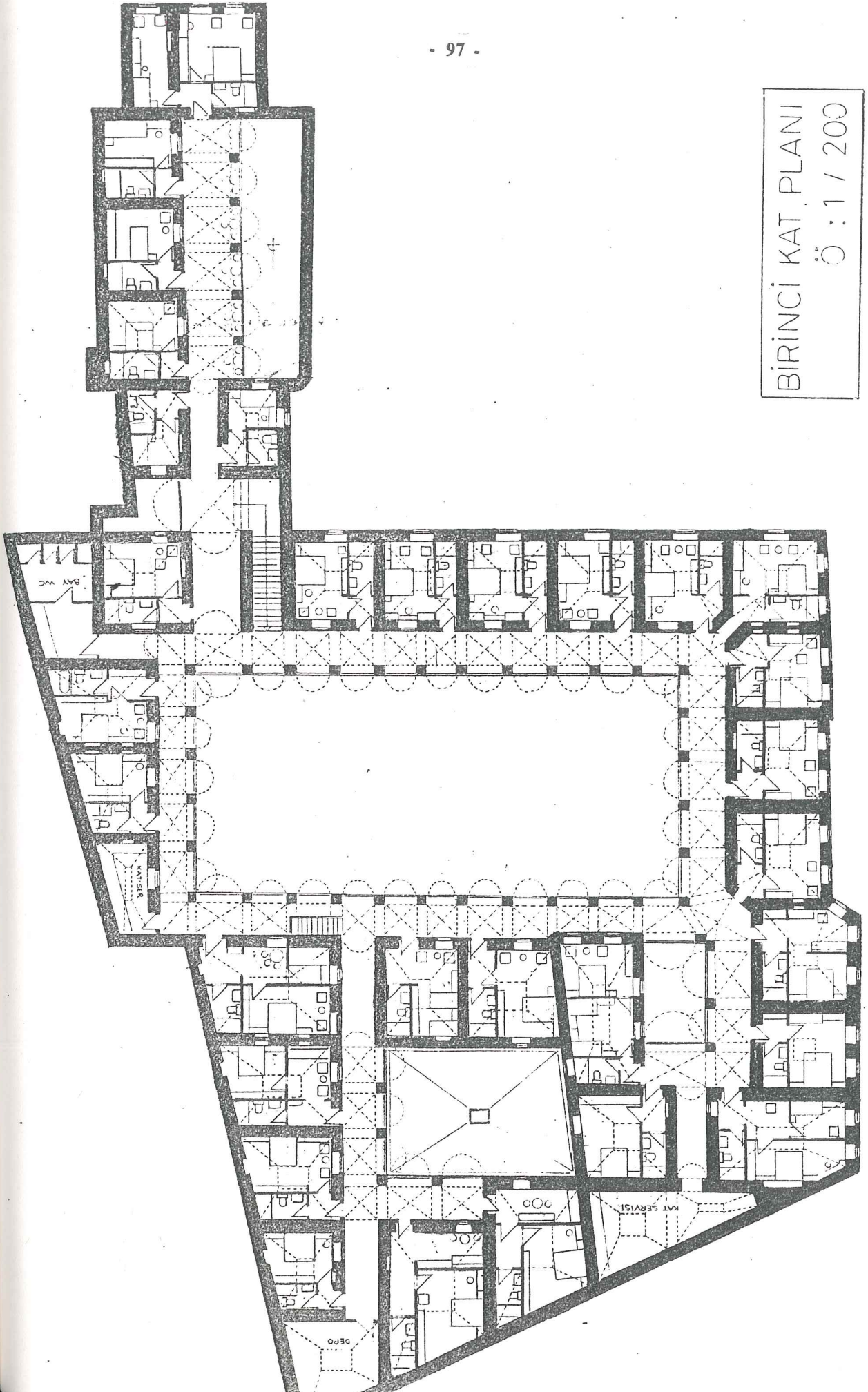

IV.3.3. TAŞHAN'A ARAŞTIRMA SONUCU HAZIRLANAN OTEL FONKSİYONU KAZANDIRILMASINA YÖNELİK TASARIM PROJESİ

Otel işleviyle kullanımı önerilen Taşhan'ın günümüzde yoğun binalarla içiçe olması, binanın vurgulanması, ön plana çıkarılması gerektiği halde gizlenmesine sebebiyet vermektedir.

Bu binaların otel fonksiyonuna katkıda bulunan pansiyon binaları olarak kullanımları düşünüldüysede, büyük oranda fiziksel eskimeye maruz KALMASI ve restorasyon çalışmalarının fazla maliyet getirmesi ayrıca anıtsal nitelikde taşımaması nedeniyle yıkımının daha uygun olacağı düşünülmektedir. Bunu yaparken mevcut form aranmaktadır. Yeni kullanımda önerilen binaların adayı çevrelemesine çalışılmaktadır. Tafihi binalarında gizlenmemesi için bazı yerlerde bu çalışmadan kaçınılmaktadır.

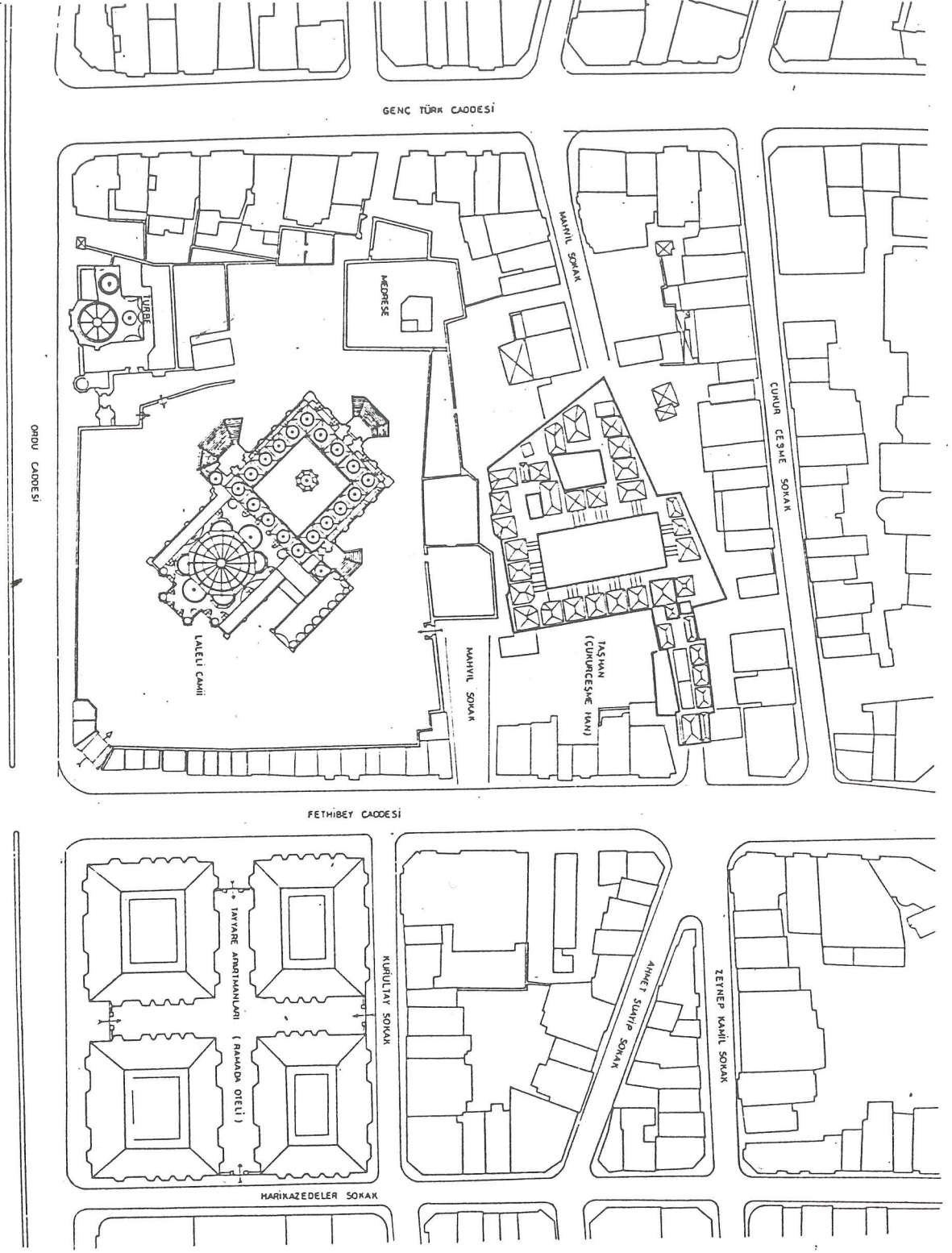

YILDIZ
ÜNİVERSİTESİ
1937
KÜTÜPHANESİ

- 104105 -

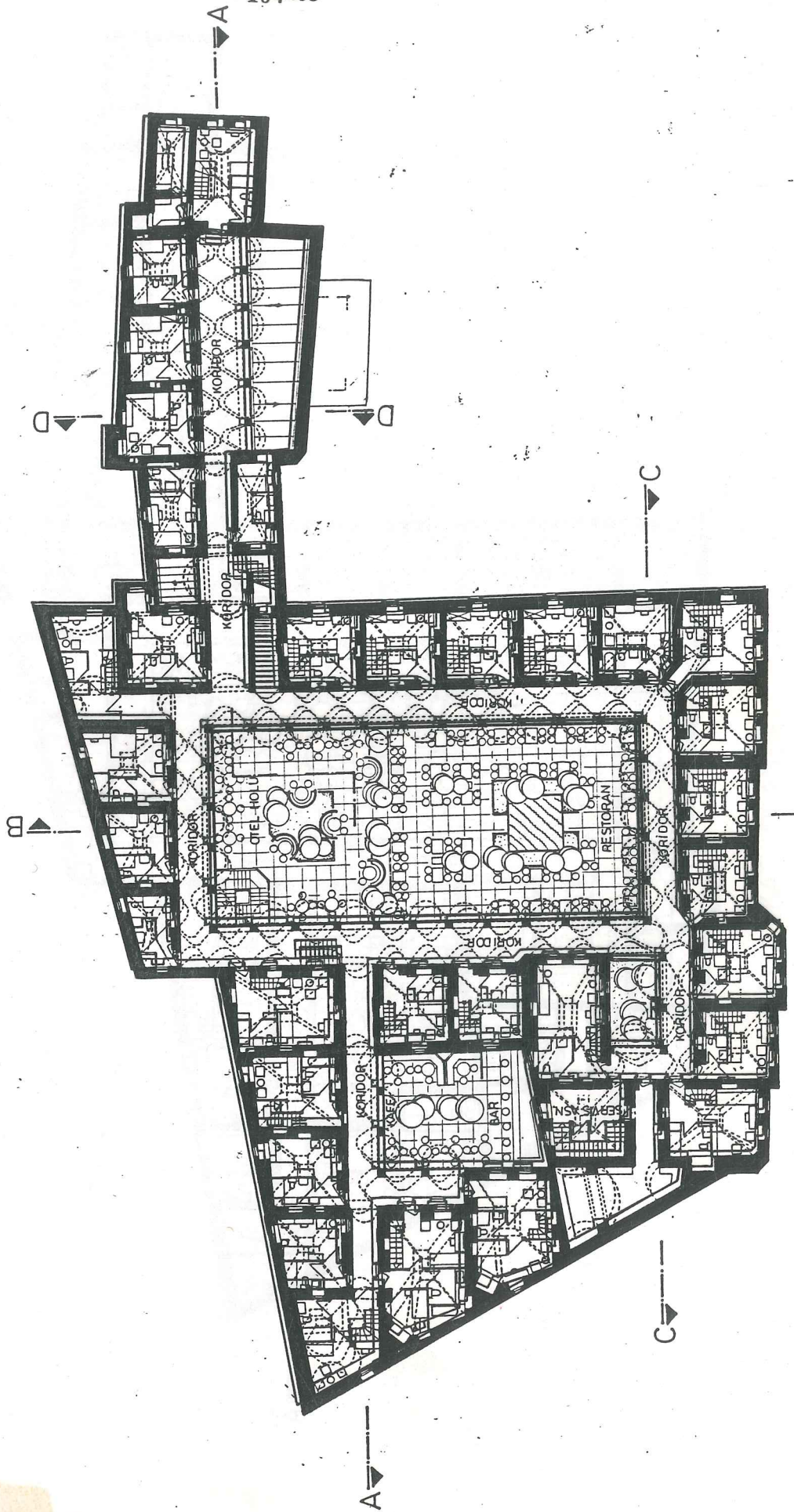

0 20 50 100 200 400

BIRINCI KAT PLANI

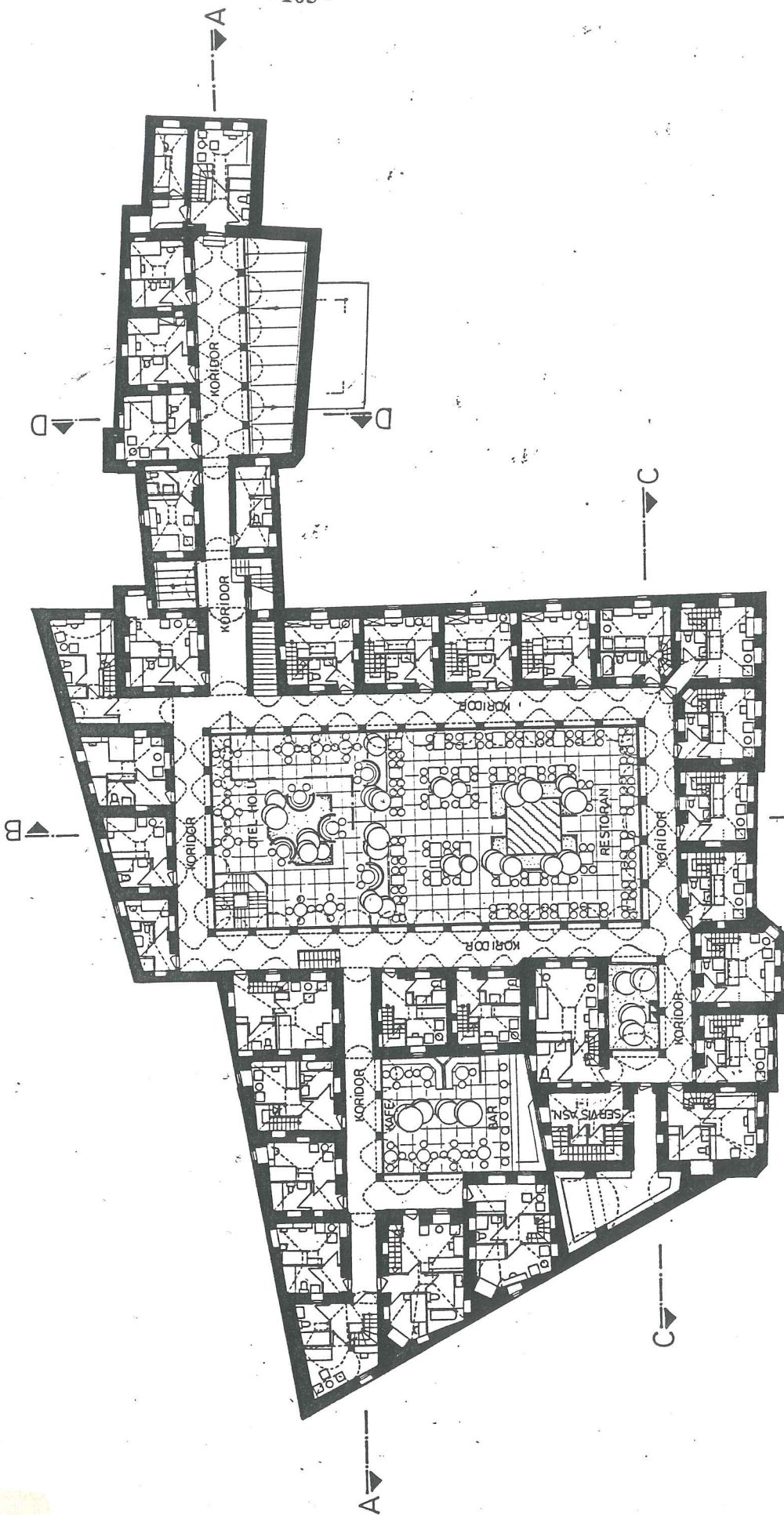

BIRINCI KAT PLANI

0 20 50 100 200 400

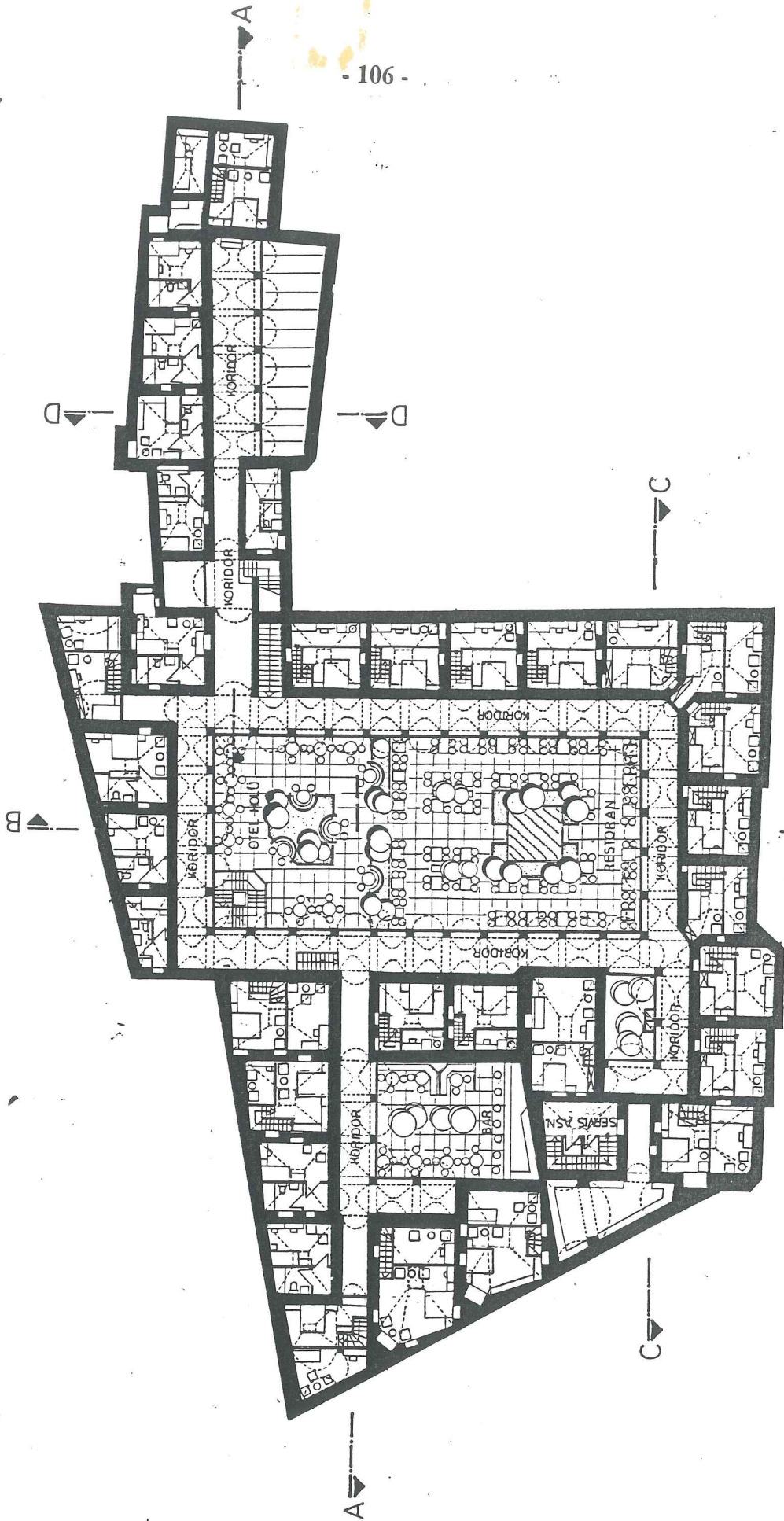

ASMA KAT PLANI

0 20.50.000.000 400

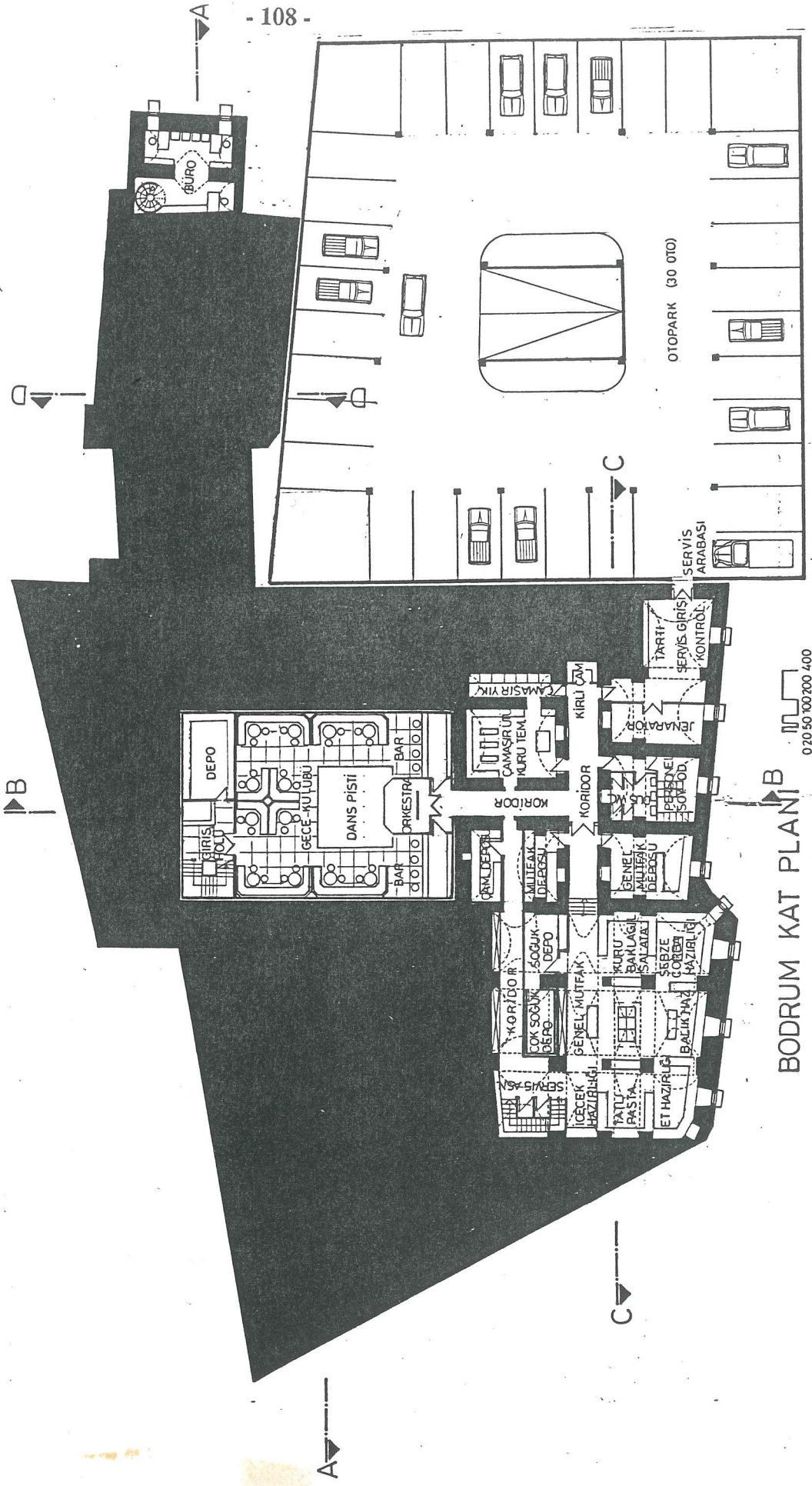

BODRUM KAT PLANI

020 50'00"000 400

- 109 -
- 110 -

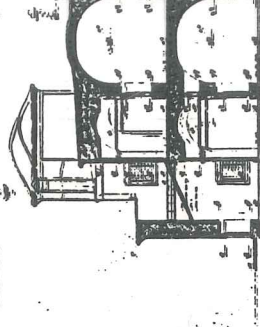
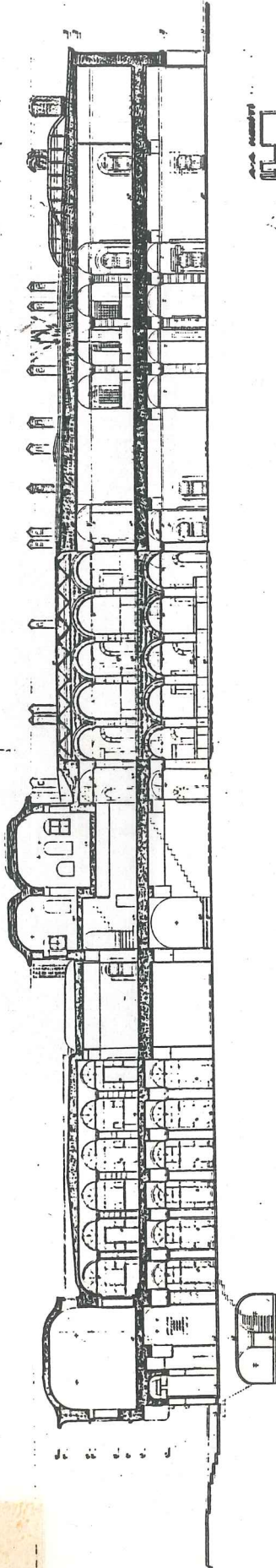

0 20 50 100 200 400

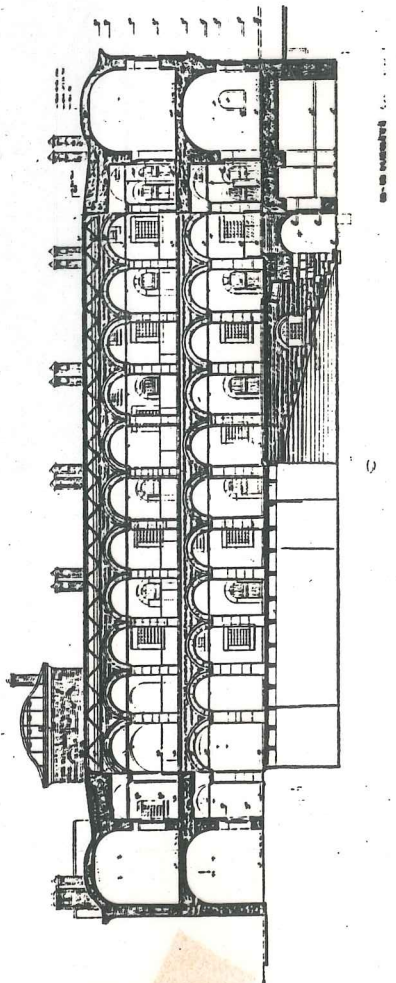
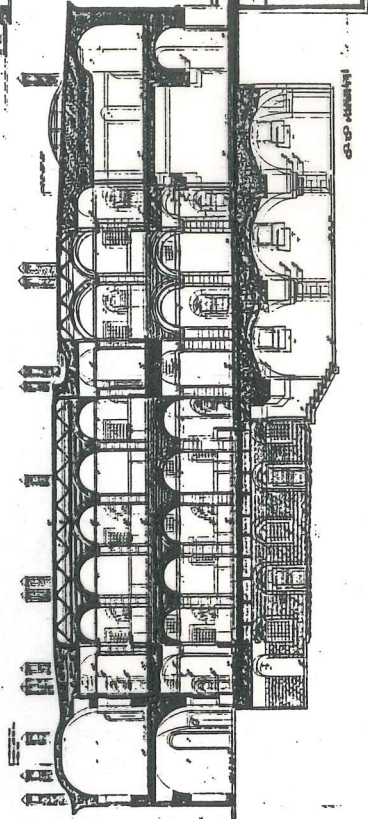

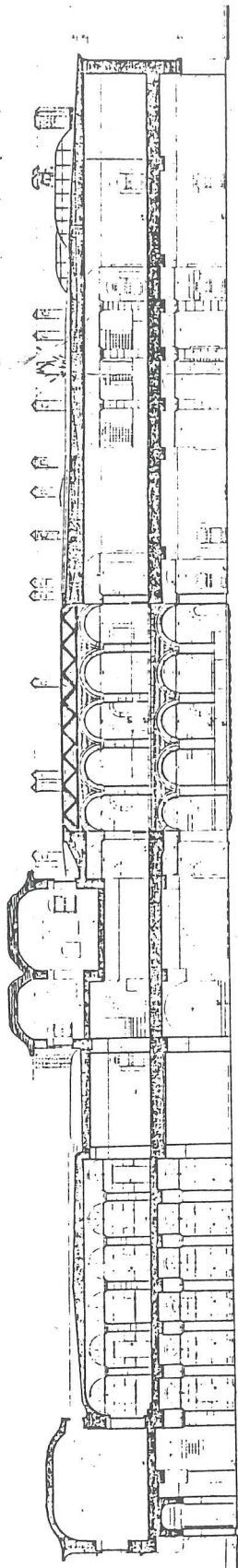

A-A
0 20 50 100 200 400

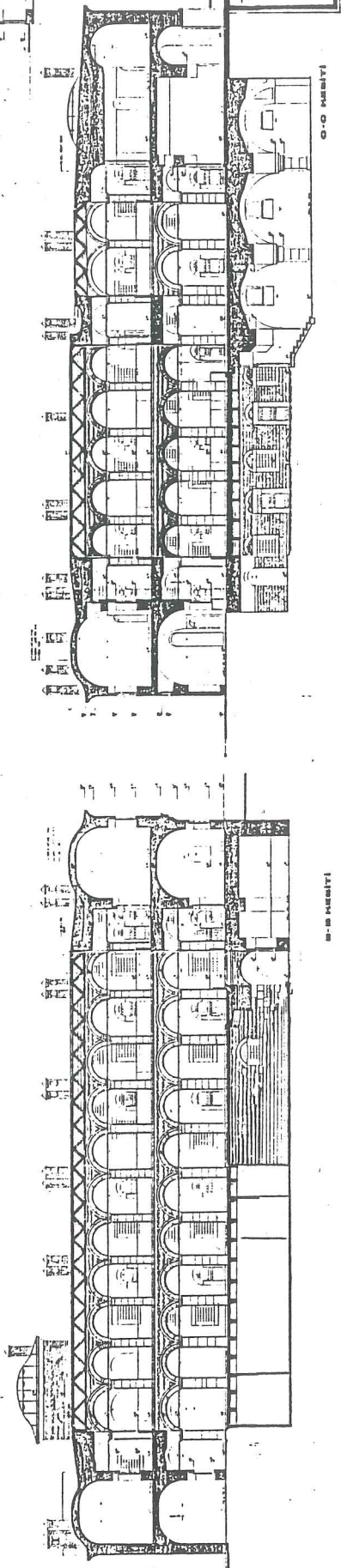
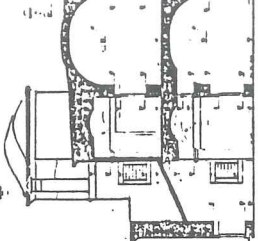

B-B

C-C

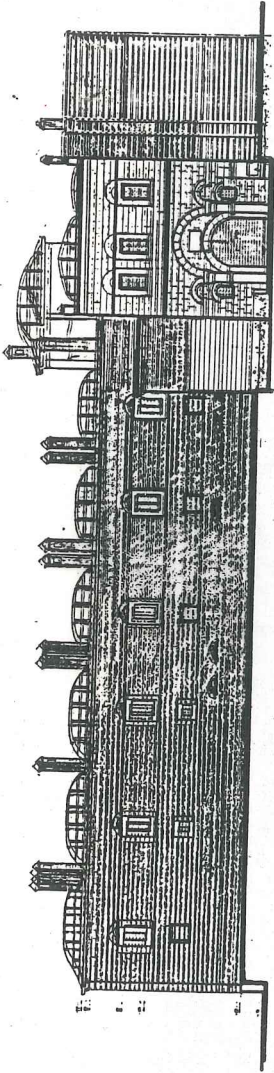

0 200 400

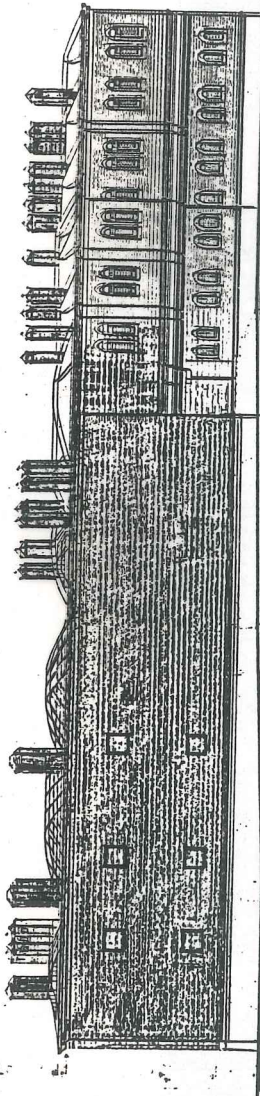

0 200 400

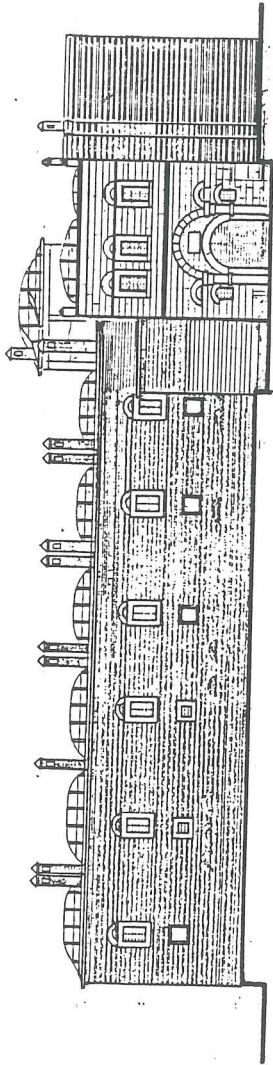

0000000000
0 200 400

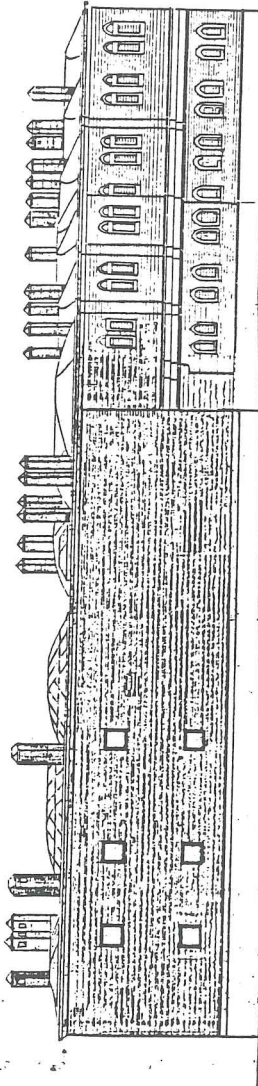

007 000,000,000
0 200 400

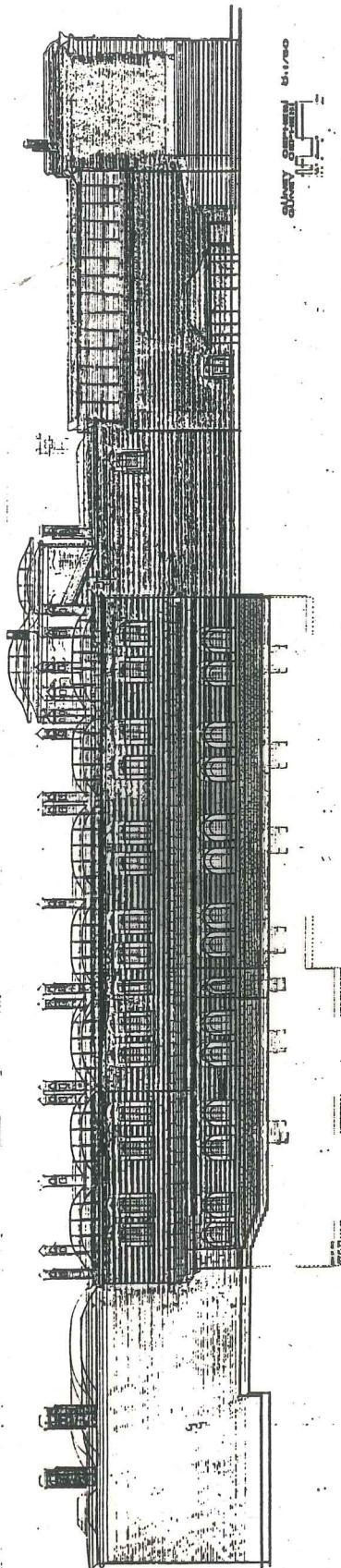

SAVARY COMPANY 81,700

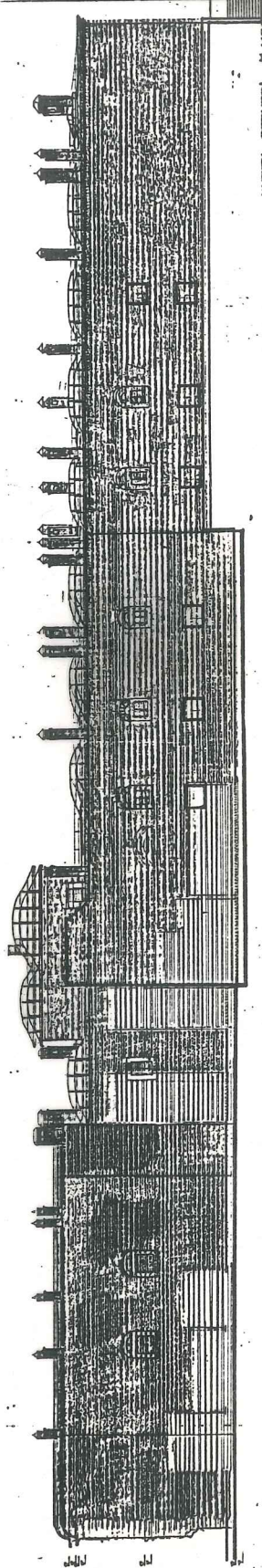

SAVARY COMPANY 81,700

0.2050.100.200.400.

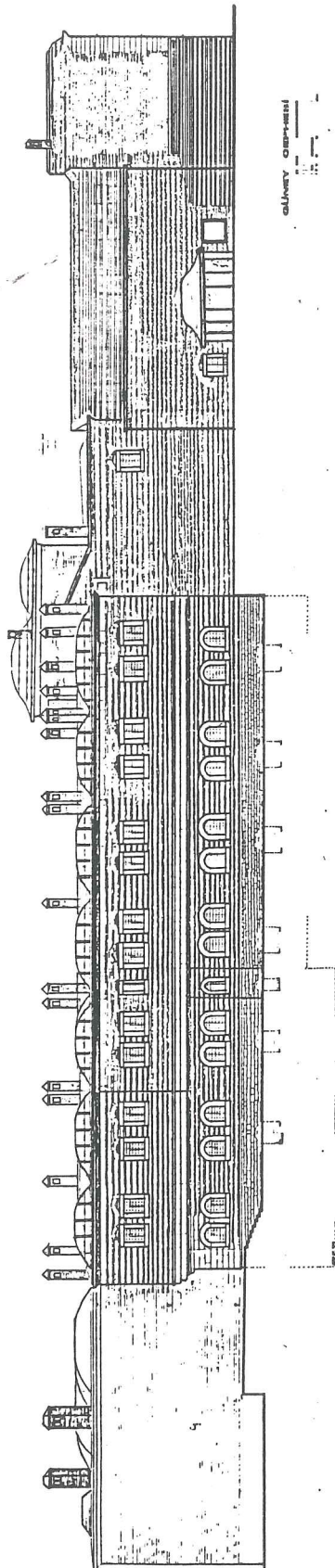

Складской корпус

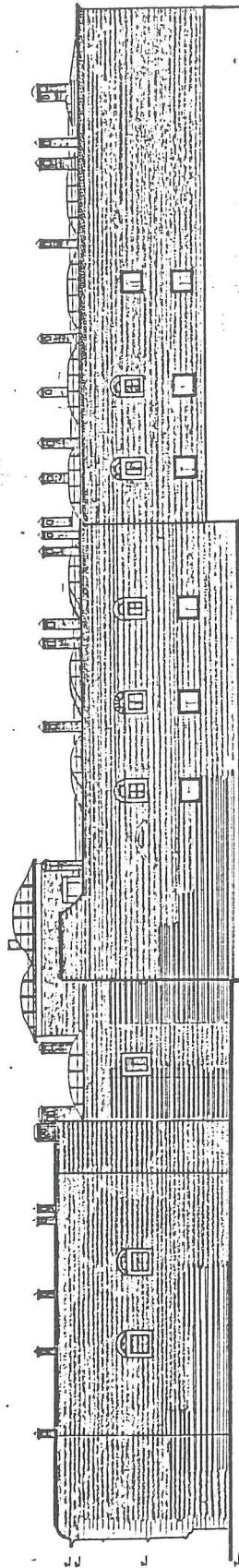

Складской корпус

0.20:50.00.200.400.

SONUÇ

Yapılan Araştırma Sonucunda, ülkemizin doğal ve tarihi eser birikimi açısından oldukça büyük bir yoğunluğa sahip olduğu ve bu eserler arasında Han ve Kervansarayların büyük yer tuttuğu, ancak bu eserlerin diğer tarih eserlerde de görüldüğü gibi, kısmen ya da tamamen yok olmaya terk edildiği görülmektedir.

Atıl durumda bulunan bu yapıların, yeni gereksinimleri karşılaması, özgünlüğümüzü sağlaması, turizme katkıda bulunması ve yeni nesillere orunup aktarılması için buldukları bölgelere göre yeni fonksiyon kazandırılması mümkündür.

Han ve kervansarayların tekrarlanan odaları, ortak kullanım için gerekli açık ve kapalı mekanları ve hizmet amaçlı bölümleriyle döneminde de konaklama amaçlı olarak kullanıldıkları düşünüldüğünde günümüz otel gereksinimine cevap verebilecek nitelikte olduğu görülmektedir. Bu yapılarda otel için gerekli ek tesisler ve bazı çevre düzenlemeleriyle konfor şartlarının artırılması mümkündür. Ülkemizde otel fonksiyonu kazandırılmış birkaç olumlu örnek bulunmaktadır. Bu örnekler diğerlerine veri teşkil edebilecek niteliktedir.

Otel fonksiyonu kazandırılması öncelikle istenen İstanbul ilinin, ekonomik ve ticari değerleri, iklim, kültürel, folklorik, tarihi ve coğrafi nitelikleriyle uygun şehir yapısına sahip olması, yerli ve yabancı fazla sayıda kişinin yaşadığı ve ziyaret ettiği bir yer olması nedeniyle mevcut otellerin ihtiyacı karşılayacak nitelikte olmadığı görülmektedir. Tarihi bir otelin diğerlerine göre seçiliş nedeni olacağı düşünülürse, buradaki mevcut hanların da otel amaçlı kullanıma uygun olması, yapıların amaç için kullanımını zorunlu kılmaktadır. Bu kullanımda olumsuz özelliklerin olumlu özelliklere oranla daha az ve çözüm getirilebilir nitelikte olması otel amaçlı kullanımı cazip kılmaktadır. Seçilen hanlardan biri olan Taşhan'ın değişiklik yapılmadan otel amaçlı kullanıma uygun olduğu, çok az bir değişiklikle daha uygun, evre düzenlemeleriyle ideale ulaşacağı görülmektedir.

Bu örnekleme sonucunda aynı yöntemler kullanılarak atıl durumda kalan diğer tarihi kervansaraylarında ülkemiz kalkınmasında tarihi yansıtması ve ülke ekonomisine pozitif katkı sağlaması açısından korunup yaşatılması gerekliliği belirgindir.

KAYNAKÇA

1. Akozan,Feridun; "Türk Han ve Kervansarayları", **Türk Sanatı Tarihi Araştırma ve İncelemeleri**, İstanbul 1963, DGSA yayınları.
2. Akozan,Feridun; Türkiye'de Tarihi Anıtları Koruma Teşkilatı ve Kanunlar, İstanbul 1977, No.47.
3. Altınoluk,Ülkü; "Yapıların Yeni ullanımları Üzerine",Tasarım 14 Haziran 1991, s.102.
4. Aslanapa,Deniz; **Türk Sanatı**, İstanbul 1972.
5. Ayverdi,E.Hakkı, **Osmanlı Mimarisi İlk Devri**, İstanbul 1966.
6. Bektaş,Cengiz; "Selçuklu Kervansarayları", **Türkiye'de Son On Yılda Turizm Yapıları Uygulamaları Sempozyumu**, Y.Ü. 6-7 Nisan 1989.
7. Berkol,Feramuz; "Türk Vakıf Kervansarayları ve Bugün Turizm Hizmetinde Kullanımları", **Vakıf Dergisi**, Sayı X, s.345.
8. Canpolat,Naci; **Eski Han Yapılarının Konaklama Amacıyla Yeniden Kullanımına İlişkin Tasarım Sorunları ve Çözüm Önerileri** (Basılmamış tez), İstanbul 1986.
9. Dinçer,Kaya; **Belgeli Konaklama Tesisi Gereksiniminin Karşılmasında Otel Olarak Yeniden Kullanılacak Eski Yapıların Seçimi İçin Bir Yöntem Önerisi** (Basılmamış Tez).
10. Ekinci,Oktay; "UIA) Mimarlık Semineri", **Tasarım Aralık** 1991.
11. Erdmann,Kurt; **Das Anatolische Karavansaray Des 13.Jahrhunderts** Berling 1961.
12. Erksan,Metin; **İstanbul Hanları İÜEF Sanat Tarihi Lisans Tezi** 1956 (Basılmamıştır). Sanat Tarihi Kitaplığı, No.48.

13. Güran,Ceyhan; **Türk Hanlarının Gelişimi ve İstanbul Hanları Mimarisi**, İstanbul 1978.
14. Karademir,,Ayşe; **Anadolu Kervansarayları ve Günümüz Koşullarına Göre Değerlendirme Üzerine Bir Araştırma**, Basılmamış Tez, İstanbul, s.43.
15. Küçükerman,Önder; "Çukurçeşme Projesi Vesilesiyle", Akademi Mimarlık ve Sanat 1966.
16. Kültür ve Turizm Bakanlığı Eğitim Dairesi Başkanlığı Yayınları, **Konaklama Endüstrisine Giriş** Ankara 1983.
17. Mazlum,Deniz; "UIA İstanbul Semineri", Mimarlık 92/2, s.20-33.
18. Özdemir,Mehmet; **Turizm nedir?** T.C. Turizm Bankası A.Ş.

HARİTALAR

1. İstanbul Belediyesi Harita Arşivi (Laleli Bölgesi)
2. İstanbul Belediyesi Fotogrametri Arşivi (Laleli Bölgesi)
3. Atatürk Kütüphanesi Pervitch Haritası (Laleli Bölgesi)
4. Ayverdi,E.Hakkı; 19.yy.da İstanbul Haritası

C₄, C₃ İslam Araştırma Enstitüsü Yıldız.

ÖZGEÇMİŞ

1965 Yılında Ankara'da doğdum.

1976 Yılında İstanbul'da Kara Ahmet Paşa İlkokulunu,

1979 Yılında Fatih Vatan Lisesi Orta Bölümünü

1982 yılında Fatih Vatan Lisesi Lise Bölümünü teşekkürle bitirdim.

1984 Yılında Yıldız Üniversitesi Mimarlık Fakültesi Akşam bölümüne başladım.

1986 Yılında Evlendim.

1989 Yılında Mimarlık Fakültesi Akşam Bölümünü ikincilikle bitirdim.

1989 Yılında Mimarlık Mimari Tasarım Bölümünde Yüksek Lisans Çalışmasına başladım.

1989 Yılında; 1988 yılına ait spor tesisleri konulu bir projem, İstanbul Teknik Üniversitesinde sergilendi. Üniversitesi yıllarına ait birkaç projemde Yıldız Üniversitesinde sergilendi.

1991 Yılında bir çocuk annesi oldum.

